



GESAMTKATALOG

Sockelleistenprofile . Heizkörperanschluss-Systeme . Steigstrangprofile



HZ verdeckt - was dahinter steckt



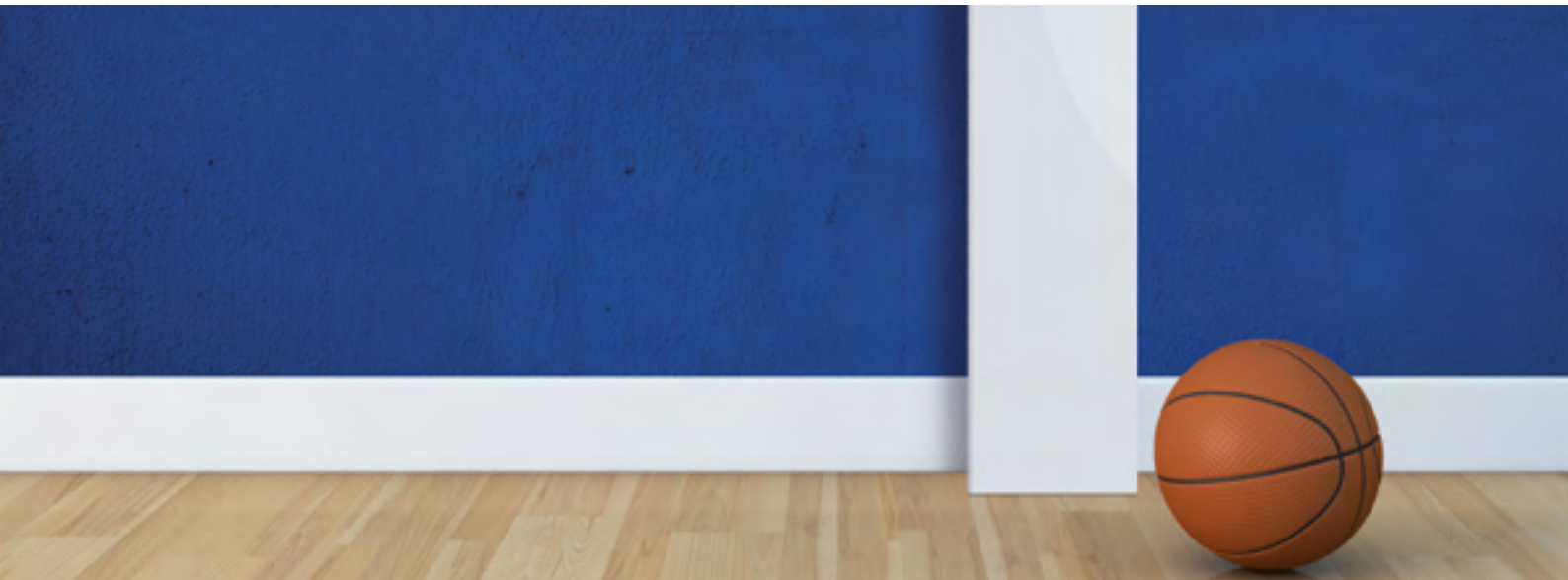

INHALT

ALLGEMEIN

HZ	Das HZ System für die Vorwandinstallation	4-5
HZ	HZ-Neuheiten für STP: 2m-Längen Stoßverbinder Einsatzmöglichkeiten	6-7
Zubehör	Für Sockelleistenprofile Heizkörperanschlüsse Steigstrangprofile	21
HZ	Über HZ Hans Weitzel GmbH & Co. KG	42
HZ	AGBs und Werbemittelanforderung	43

SOCKELLEISTENPROFILE

SLF	Profil für Rohre bis 20 mm	8-9
SLF Plus	Profil für Rohre bis 20 mm mit zusätzlicher Dichtlippe zum Boden	8-9
BLF	Blindleistenprofil	10
BLT	Teppichblindleiste	11
SLT	Teppichbodenprofil für Rohre bis 20 mm	12-13
SLL	Profil für Kombinationslösungen Heizung und Elektro	14-15
SLF 28	Profil für Rohre bis 24 mm	16
SLHW	Holzwerkstoffsockelleiste in Natur oder Abachi	17
Schellen	Alle Schellen im Überblick	22-23



Technik, Zubehör und Artikellisten

ab Seite 24

HEIZKÖRPERANSCHLUSS-SYSTEME

HKU	Heizkörperanschluss zum Pressen	18
	Heizkörperanschluss zum Schrauben	18
	Heizkörperanschluss zum Löten	18
AWA/PBV	Ausgleichswinkelabsper- und Paßbogenverschraubung	18
HKU VAR	Flexibler Heizkörperanschluss für Metall- und Mehrschichtverbundrohre	19



Technik, Zubehör und Artikellisten

ab Seite 32

STEIGSTRANGPROFILE

STP L	Steigstrangprofil aus Kunststoff in L-Form	20
STP U	Steigstrangprofil aus Kunststoff in U-Form	20



Technik, Zubehör und Artikellisten

ab Seite 39





SOCKELLEISTENPROFILE

Seite 8



HEIZKÖRPERANSCHLUSS-SYSTEME

Seite 18



STEIGSTRANGPROFILE

Seite 20

Das HZ System für die perfekte Vorwandinstallation

Die Vorteile der Vorwandinstallation bei der Modernisierung von Heizungsanlagen liegen auf der Hand: kein Stemmen von Mauer-schlitzern, kein Bauschutt in bewohnten Räumen, keine nachträglichen Renovierungsarbeiten, kurze Montagezeiten, Kostenersparnis.

Eine dem Stand der Technik entsprechende Vorwandinstallation beinhaltet die Verkleidung der auf Putz verlegten Heizungsrohre. HZ liefert das passende System für die Rohrabdeckung.

Parallel zum Boden verlegte Heizungsrohre werden unter den hochwertigen **HZ Sockelleistenprofilen** unsichtbar. Eine große Dekorvielfalt und unterschiedliche Sockelleistendimensionen lassen kaum Wünsche offen. Die leicht zu handhabende HZ Befestigungstechnik gewährleistet eine schnelle und leichte Montage.

Eine schnelle und optisch überzeugende Anbindung an den Heizkörper bei der Vorwandinstallation erreichen Sie mit den **HZ Heizkörperanschluss-Systemen**. Sie werden für alle Verbindungsarten (zum Pressen, Schrauben und Löten) angeboten. Ihr Einsatz bedeutet eine deutliche Zeitersparnis bei der Vorwandinstallation.

Für die vertikale Rohrführung bietet HZ hochwertige, UV-beständige **HZ Steigstrangprofile** in U- und L- Form in insgesamt sieben verschiedenen Größen an. Rohre an Wand und Decke werden mühelos abgedeckt. Für die Verkleidung isolierter Steigleitungen sind sie unverzichtbar.

Bei den HZ Produkten wird besonderer Wert auf die Montagefreundlichkeit gelegt. Auch bei schwierigen Einbausituationen im Altbau ist eine schnelle und reibungslose Montage möglich.

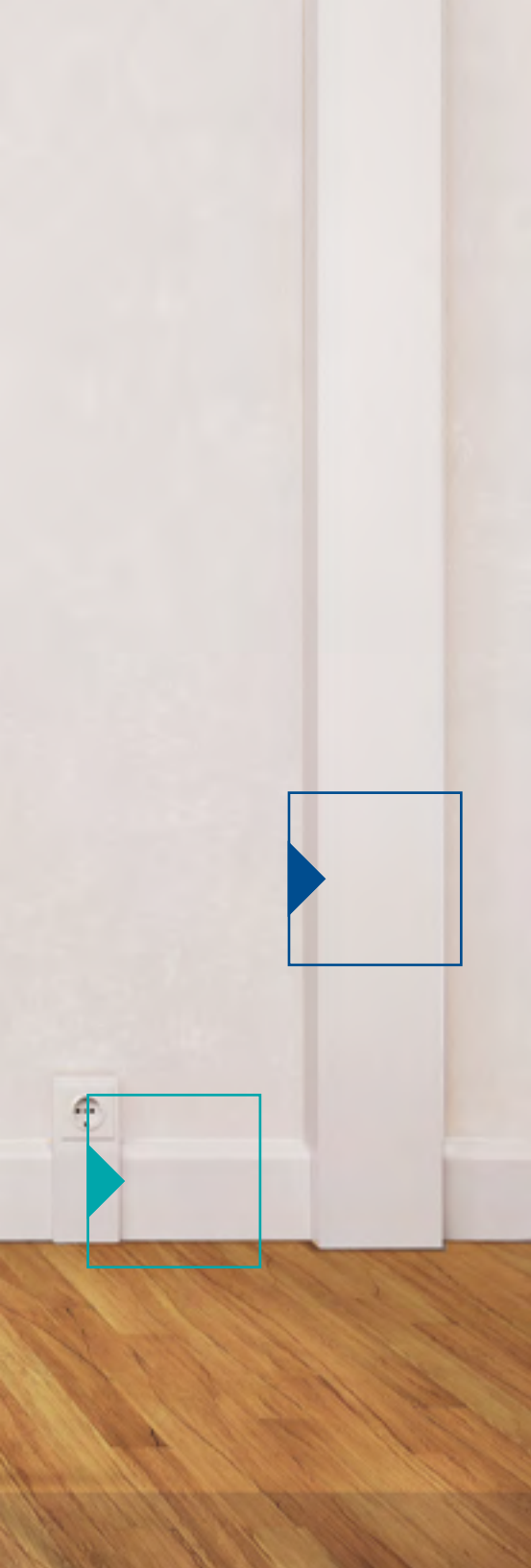

NEU: STEIGSTRANG IN



ALLE STEIGSTRANGPROFILE JETZT AUCH IN
2M-LÄNGEN ERHÄLTlich



Steigstrangprofile in
2m-Längen + Stoßverbinder

NEU!
STP in
2m-Längen!

- Ein HZ Stoßverbinder **Art. 6030** passend für **alle** HZ Steigstrangprofile
- Stoßverbinder bestehend aus zwei Teilen
- mit Sollbruchstellen: **universell für alle HZ L- und U- Profile verwendbar**

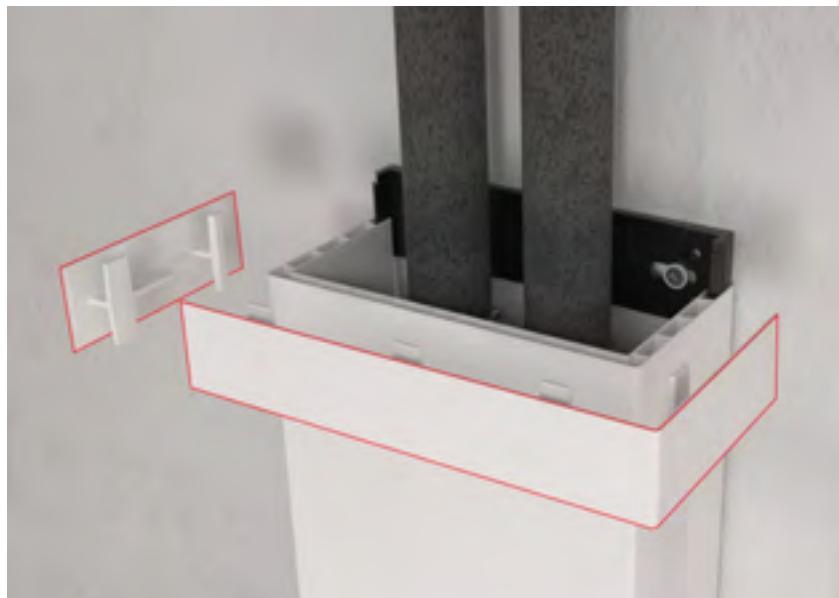

VERSCHIEDENE EINSATZMÖGLICHKEITEN

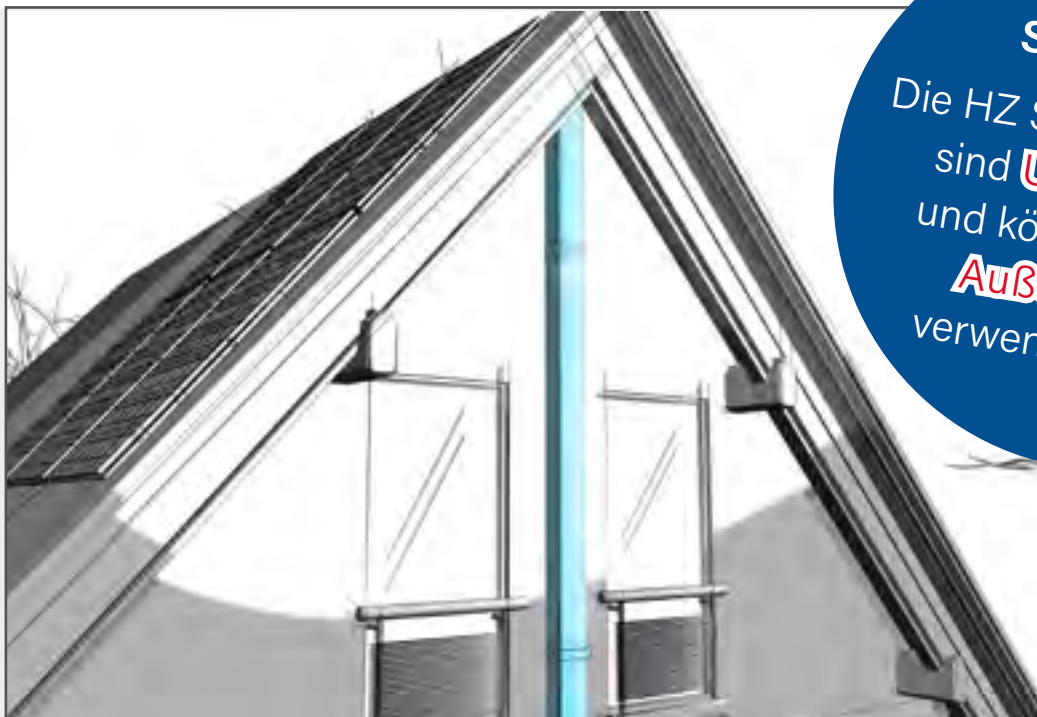

VERKLEIDUNG VON SOLARLEITUNGEN AUF DER FASSADE

Wussten Sie schon?
Die HZ Steigstrangprofile sind **UV-beständig** und können auch im **Außenbereich** verwendet werden.

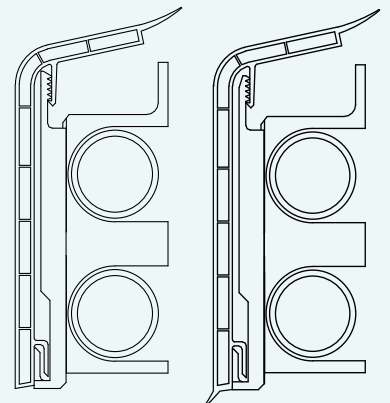
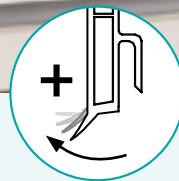
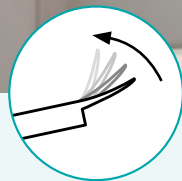

VERKLEIDUNG VON KÄLTELEITUNGEN

DER VERKLEIDUNGSKÜNSTLER IN 11 DEKOREN

SLF
SLF Plus

Das universelle Dekor-Profil für Rohre bis 20 mm

Das Profil für Rohre bis 20 mm mit zusätzlicher Dichtlippe zum Boden

Das SLF Profil ist das universelle Sockelleistenprofil für Rohre mit 15, 16, 18 und 20 mm Ø. **Ein Gesamtaußendurchmesser von 22 mm darf (speziell am Fitting) nicht überschritten werden.** Es ist ein stabiles Kunststoffhohlkammerprofil mit einer Dichtlippe zur Wand, um Unebenheiten auszugleichen. .

Das Profilmaterial ist langlebig und extrem schlagfest. Passend zum SLF Profil werden für Wände ohne Rohre Blindleisten angeboten (Seite 10).

Die Befestigung des Profils erfolgt nach dem Verlegen der Rohre mit der Schelle Art.-Nr. 2150 oder vor dem Verlegen der Rohre mit der Schelle Art.-Nr. 2250. Die Befestigung der Schellen erfolgt mit dem Nageldübel Art.-Nr. 208 bzw. dem Schraubdübel Art.-Nr. 209. Die Eckformteile werden mit dazu passenden Eckschellen montiert.

Die Eckschellen geben dem Profil und den Eckformteilen einen stabilen Halt und es ist kein Gehrungsschnitt notwendig. So wird wertvolle Montagezeit gespart.

Auch die Stoßverbinder erhalten durch die dazu passende Doppelschelle einen sehr guten Halt und Stabilität. Die Montage erfolgt nach der Rohrmontage, so dass die Verbinder nach Bedarf nachträglich eingesetzt werden können.

Das Profil wird mit Druck gegen die Wand von oben in die Schellen eingehängt. Die Innen- und Außenecken werden über die rechtwinklig abgeschnittenen Sockelleisten auf die Eckschellen geschoben.

Beim SLF Profil haben Sie die Wahl zwischen 11 Dekoren mit den dazugehörigen Formteilen. Alle Dekore sind in 2m-Längen, die Dekore Eiche hell und Weiß zusätzlich auch in 4m-Längen erhältlich. Bei Wänden und Böden mit größeren Unebenheiten empfehlen wir die Verwendung einer zusätzlichen Dichtlippe zum Aufkleben oder den Einsatz des SLF PLUS Profils mit zusätzlicher Dichtlippe zum Boden (siehe Seite 24-25 und 38). Das SLF PLUS Profil ist im Dekor Weiß und Grau in 2m-Längen erhältlich.

Schellen für die SLF & SLF PLUS-Serie

Technik S. 22 - 23



HZ Schelle **nach** der Rohrverlegung (SCH 2150)



HZ Schelle **vor** der Rohrverlegung (SCH 2250)



HZ Inneneckschelle **nach** der Rohrverlegung (IE SCH 2151) für Inneneckformteile
Achtung: Oben und unten beachten, Führung verläuft konisch



HZ Außeneckschelle **nach** der Rohrverlegung (AE SCH 2152) für Außeneckformteile

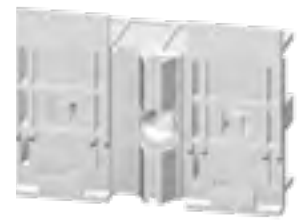

HZ Stoßverbinderschelle **nach** der Rohrverlegung (SV SCH 2158) für Stoßverbinderformteile

Formteile für die SLF & SLF PLUS-Serie

Technik S. 24 - 25



SLF Profil
SLF PLUS Profil



Innenecke flexibel 80°-100°



Innenecke flexibel 100°-135°



Außenecke flexibel 80°-100°



Stoßverbinder flexibel



Endstück links



Endstück rechts

SLF

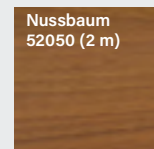
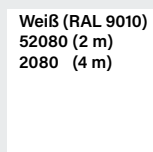
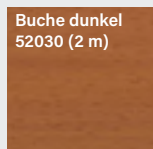
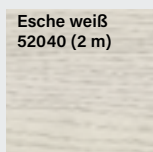
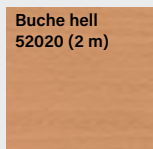
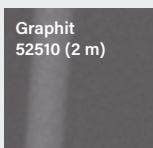
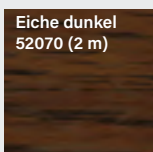

SLF PLUS

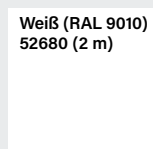



BLF

BLINDLEISTENPROFIL

DER ALLROUNDER FÜR SCHÖNE WANDABSCHLÜSSE

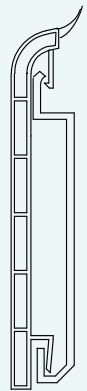
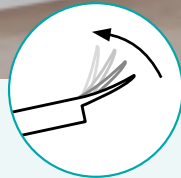

BLF Das Blindleistenprofil aus Kunststoffhohlkammerprofil

An Wänden ohne Heizungsrohre empfehlen wir die Verwendung von Blindleistenprofilen. Sie bestehen aus einem stabilen Kunststoffhohlkammerprofil mit einer Dichtlippe zur Wand und sind passend zu den Sockelleisten SLF und SLF PLUS in 11 Dekoren erhältlich. Mithilfe

der Innenecke kann problemlos ein Übergang zwischen SLF und BLF geschaffen werden.

Die Blindleisten (BLF) werden mit dem Blindleistenhalter (BLH) Art.-Nr. 155 montiert. Der Blindleistenhalter wird mit dem Nageldübel Art.-Nr. 204 befestigt.

Blindleistenhalter und Formteile für die BLF-Serie

Technik S. 26



HZ Blindleistenhalter



BLF Profil



Innenecke für Blindleisten



Außenecke für Blindleisten



Stoßverbinder für Blindleisten



Endstück links



Endstück rechts

BLF



Ahorn 52019 (2 m)



Buche hell 52029 (2 m)

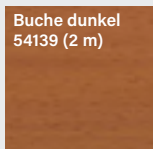

Buche dunkel 54139 (2 m)

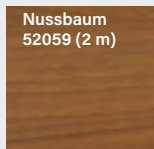

Nussbaum 52059 (2 m)

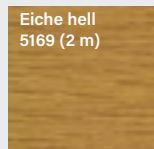

Eiche hell 5169 (2 m)

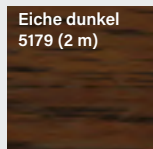

Eiche dunkel 5179 (2 m)

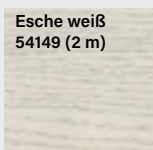

Esche weiß 54149 (2 m)

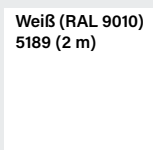

Weiß (RAL 9010) 5189 (2 m)

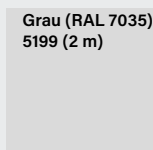

Grau (RAL 7035) 5199 (2 m)

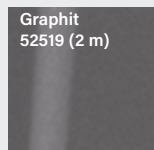

Graphit 52519 (2 m)



Alu 52529 (2 m)



BLT

TEPPICHBLINDLEISTENPROFIL

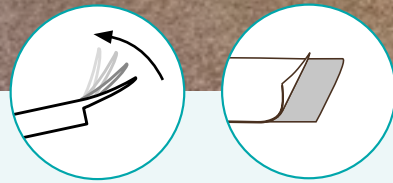
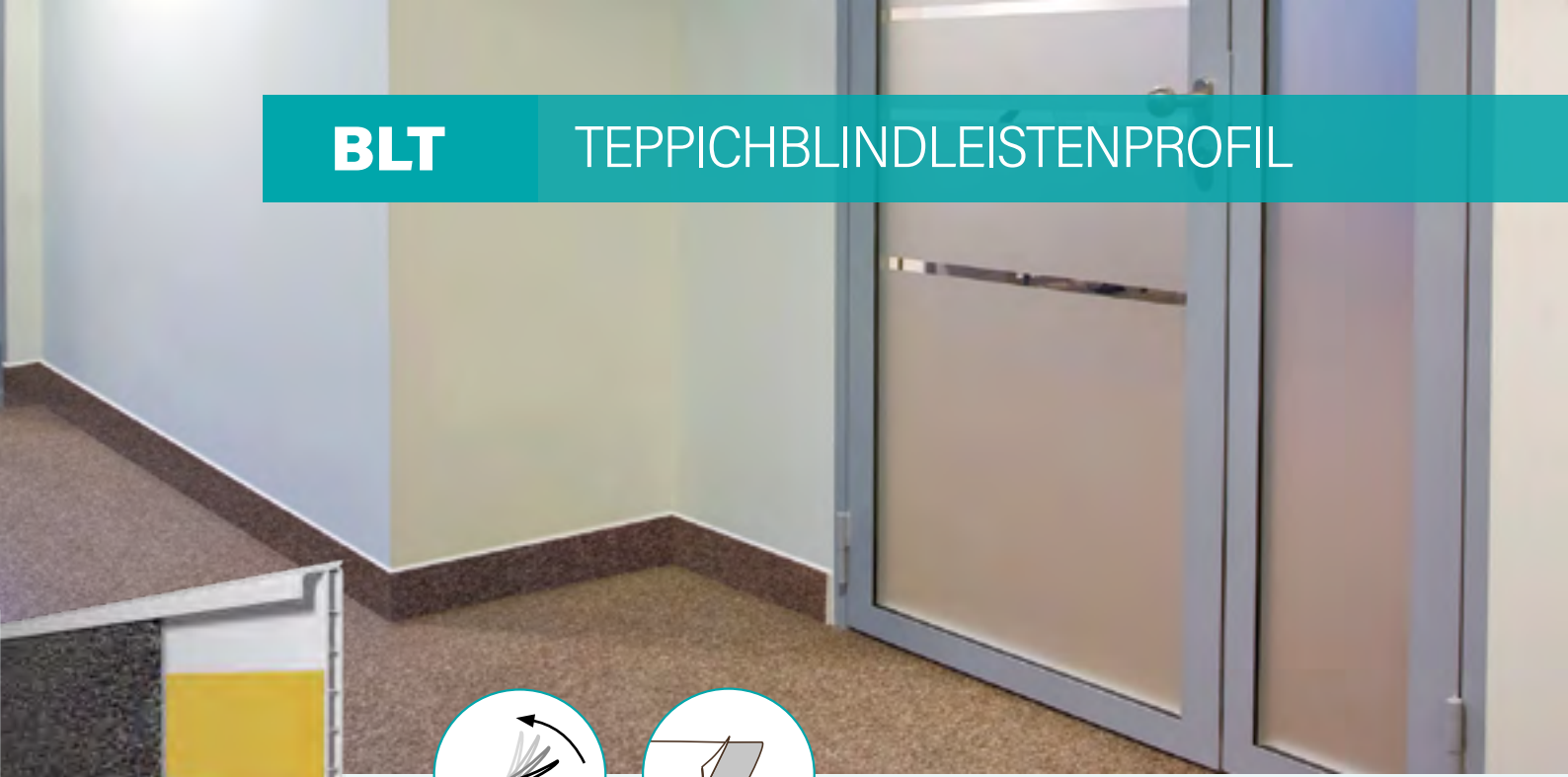

BLT Das Teppichblindleistenprofil mit starkem Selbstklebeband

Die Teppichblindleisten werden an Wänden verwendet, an denen keine Rohre verlegt sind. Das Profil besteht aus einem stabilen Kunststoffhohlkammerprofil und ist mit einem selbstklebenden Teppichklebeband zur Einlage des Teppichbodens ausgestattet.

Das Profil wird passend zu dem SLT Profil (siehe Seite 12-13) im Dekor Weiß angeboten.

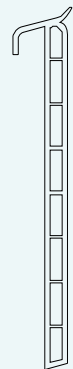
**BLT****Technik S. 26**

BLT Profil

BLT

Weiß (RAL 9010)
5289 (2 m)

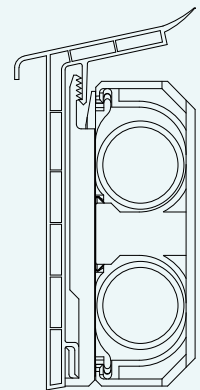
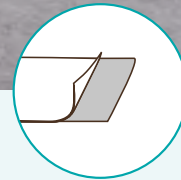
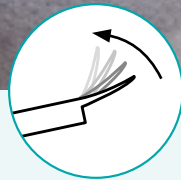

DAS TEPPICHPROFIL FÜR OPTISCHE ÜBERGÄNGE

SLT Das Teppichbodenprofil mit starkem Selbstklebeband

Das SLT Profil wird verwendet, wenn der Teppichboden das Erscheinungsbild des Sockels bestimmen soll. Für die Einlage des Teppichs ist das Profil mit einem Selbstklebeband ausgestattet. Es ist ein stabiles Kunststoffhohlkammerprofil mit einer Dichtlippe zur Wand, um Unebenheiten auszugleichen und geeignet für Rohre mit 15, 16, 18 und 20 mm Ø. **Ein Gesamtaußendurchmesser von 22 mm darf (speziell am Fitting) nicht überschritten werden.** Passend dazu werden Blindleisten (siehe Seite 11) angeboten.

Die Befestigung erfolgt analog zum SLF Profil mit der Schelle Art.-Nr. 2150 nach dem Verlegen der Rohre bzw. mit der Schelle Art.-Nr. 2250 vor dem Verlegen der Rohre, wobei sich hier auch die Schelle Art.-Nr. 2250 besonders bei unebenen Wänden eignet. Die Befestigung der Schellen erfolgt mit dem Nageldübel Art.-Nr. 208 bzw. dem Schraubdübel Art.-Nr. 209.

Auch die Eckformteile des SLT Profils werden mit den dazu passenden Eckschellen montiert. Die Eckschellen geben dem Profil und den Eckformteilen einen stabilen Halt und zudem ist kein Gehrungsschnitt notwendig. So wird wertvolle Montagezeit gespart.

Das Profil wird mit Druck gegen die Wand von oben in die Schellen eingehängt. Die Innen- und Außenecken werden über die rechtwinklig abgeschnittenen Sockelleisten auf die Eckschellen geschoben.

Zusammen mit den HZ Heizkörperanschlüssen (auf den Seiten 18-19) erreichen Sie eine einwandfreie Optik. Bei Wänden mit größeren Unebenheiten empfehlen wir die Verwendung einer zusätzlichen Dichtlippe zum Aufkleben. Diese finden Sie auf Seite 38.



HZ Schelle **nach** der Rohrverlegung (SCH 2150)



HZ Schelle **vor** der Rohrverlegung (SCH 2250)



HZ Inneneckschelle **nach** der Rohrverlegung (IE SCH 2151) für Inneneckformteile
Achtung: Oben und unten beachten, Führung verläuft konisch



HZ Außeneckschelle **nach** der Rohrverlegung (AE SCH 2152)



SLT Profil



Innenecke



Außenecke



Stoßverbinder



Endstück links



Endstück rechts

SLT

Weiß (RAL 9010)
52280 (2 m)

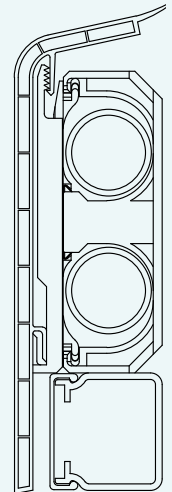
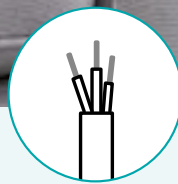
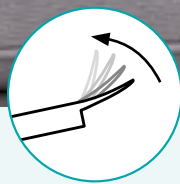

DAS PROFIL MIT INNEREM MEHRWERT

SLL Das ideale Profil für den Einsatz eines Kabelkanals oder eines dritten Rohres bis 20 mm

Das SLL Profil wird bei der zusätzlichen Verlegung eines Kabelkanals (empfohlen 30 x 30 mm) oder bei der Verlegung eines dritten Rohres verwendet. Es ist ein stabiles Kunststoffhohlkammerprofil mit einer Dichtlippe zur Wand, um unebene Wände auszugleichen und geeignet für Rohre mit 15, 16, 18 und 20 mm Ø.

Ein Gesamtaußendurchmesser von 22 mm darf (speziell am Fitting) nicht überschritten werden.

In Verbindung mit dem Steckdosencontainer stellt es das ideale Profil für eine schnelle und kostengünstige Modernisierung Ihrer Wohnung dar.

Die Befestigung erfolgt nach dem Verlegen der Rohre mit der Schelle Art.-Nr. 2150 oder vor dem Verlegen der Rohre mit der Schelle Art.-Nr. 2250. Die Eckformteile werden mit den dazu passenden Eckschellen montiert.

Das Profil wird mit Druck gegen die Wand von oben eingehängt. Die Innen- und Außenecken werden über die rechtwinklig abgeschnittenen Sockelleisten einfach auf die Eckschellen geschoben.

Beim SLL Profil haben Sie die Wahl zwischen zwei Dekoren mit den dazugehörigen Formteilen. Das SLL Profil ist für HZ Heizkörperanschlüsse geeignet (siehe Seiten 18-19).

Der zum SLL Profil passende Steckdosencontainer ist für Steckdosen, Antennen- und Telefonsteckdosen sowie Dateneinsätze geeignet. Die Steckdosencontainer aus weißem Kunststoff sind in zwei verschiedenen Ausführungen erhältlich.

Steckdosencontainer Art.-Nr. 331
geeignet für Schuko-Steckdosen, einzubauen ohne Rahmen, Ausschnitt 62 x 62 mm

Steckdosencontainer Art.-Nr. 332
geeignet für Schuko-Steckdose mit Vollplatte für Einzelmontage, Ausschnitt 73 x 73 mm

Die Steckdosen und der Kabelkanal gehören hierbei nicht zum Lieferumfang!



HZ Schelle **nach** der Rohrverlegung (SCH 2150)



HZ Schelle **vor** der Rohrverlegung (SCH 2250)



HZ Inneneckschelle **nach** der Rohrverlegung (IE SCH 2151) für Inneneckformteile
Achtung: Oben und unten beachten, Führung verläuft konisch



HZ Außeneckschelle **nach** der Rohrverlegung (AE SCH 2152)



SLL Profil



Innenecke



Außenecke



Stoßverbinder



Endstück links



Endstück rechts

SLL

Eiche hell
52360 (2 m)

Weiß (RAL 9010)
52380 (2 m)



MONTAGEVIDEO

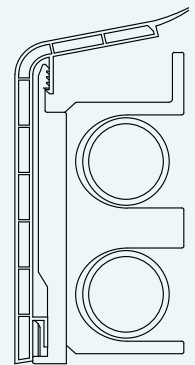
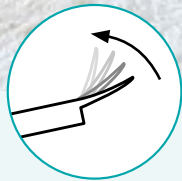

SLF 28 Das Profil für Rohre bis 24 mm in zwei Dekoren

Das SLF 28 Profil ist ein stabiles Kunststoffhohlkammerprofil mit einer Dichtlippe zur Wand, um unebene Wände auszugleichen. Zum Einsatz kommt es z.B. bei Rohren mit 22 und 24 mm Ø. **Ein Gesamtaußendurchmesser von 28 mm darf (speziell am Fitting) nicht überschritten werden.**

Auf die Verwendung der Eckschellen wird beim SLF 28 Profil verzichtet, um eine maximale Baufreiheit in den Ecken zu gewährleisten. Zur Befestigung dient nach der Rohrmontage die Schelle Art.-Nr. 2450, bei der alle Vorteile der Schelle Art.-Nr. 2150 mit vergrößerten Dimensionen übernommen wurden.

Das Profil und die dazugehörigen Formteile werden in den Dekoren Eiche hell und Weiß angeboten.

Bei Wänden und Böden mit größeren Unebenheiten empfehlen wir die Verwendung einer zusätzlichen Dichtlippe. Diese kann sowohl zur Wand als auch zum Fußboden hin auf die Sockelleiste aufgeklebt werden. Hiermit wird eine Verlängerung des Profiles bis zu 10 mm erreicht. Die Dichtlippe und andere Zubehörteile für die Sockelleisten finden Sie auf Seite 38.

Schellen und Formteile für die SLF 28-Serie

Technik S. 31



HZ Schelle **nach** der Rohrverlegung (SCH 2450)



SLF 28 Profil



Innenecke



Außenecke



Stoßverbinder



Endstück links



Endstück rechts



SLF 28

Eiche hell
52460 (2 m)

Weiß (RAL 9010)
52480 (2 m)

SLHW

SOCKELLEISTENPROFIL

DIE HOCHWERTIGE ROBUSTE SERIE

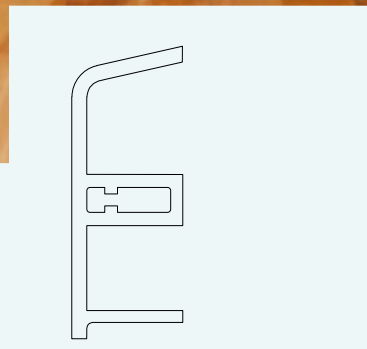
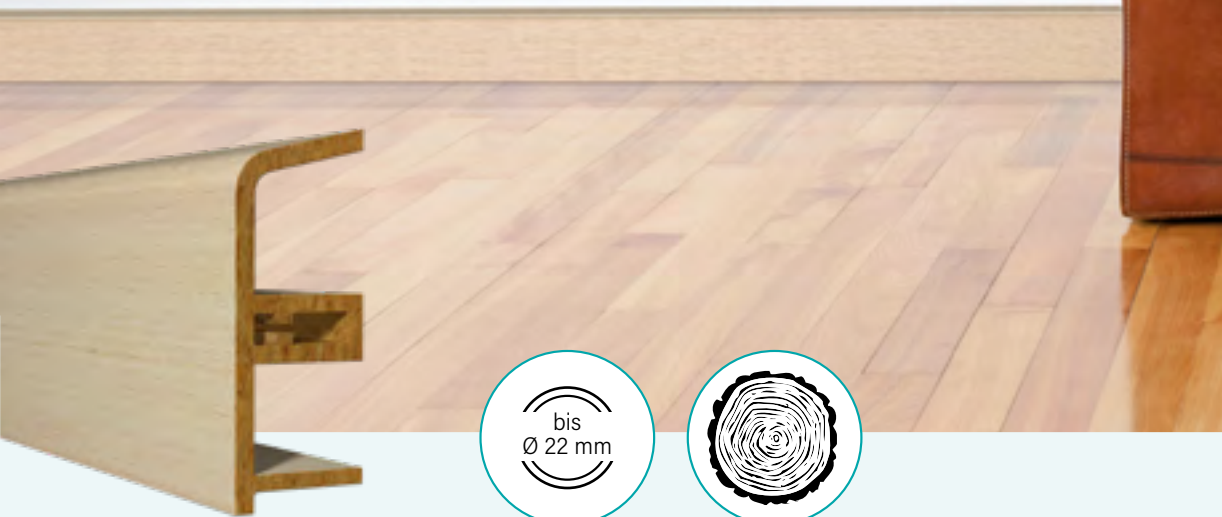

SLHW Das Profil aus Holzwerkstoff

Die SLHW Sockelleiste besteht aus robustem Holzwerkstoff und ist mit Echtholz furnier Abachi erhältlich. Sie ist für Rohre bis 22 mm Durchmesser mit Lötfitting und bis 18 mm Durchmesser mit Pressfitting geeignet und in 2m-Längen erhältlich. **Ein Gesamtaußendurchmesser von 22 mm darf (speziell am Fitting) nicht überschritten werden.**

Die HW Sockelleiste mit Furnier ist zum Lasieren, Wachsen, Beizen und zum Streichen mit Klarlack geeignet.

Für den exakten Gehrungsschnitt bieten wir unsere Gehrungsschneidlade an (siehe Seite 38).

Formteile für die SLHW-Serie

Technik S. 27



SLHW Profil



Endstück links/rechts



SLHW

Abachi
5138 (2m)
138 (4m)

Technik S. 32-36

HKU Die Vorwand-Heizkörperanschluss-Serie zum Pressen, Schrauben oder Löten

Einen schnellen und optisch überzeugenden Heizkörperanschluss bei der Vorwandinstallation erreichen Sie mit den HZ Heizkörperanschluss-Systemen. Die zweiteiligen HZ Heizkörperanschlüsse HKU aus Messing werden für verschiedene Rohrarten und Dimensionen sowie unterschiedliche Verbindungsarten angeboten: zum Pressen mit Kontur V oder M für C-Stahl und Kupfer, Schraubverbindungen mit 1/2" Innengewinde oder 3/4" Eurokonus für Mehrschichtverbundrohre sowie Lötanschlüsse bis 22 mm.

In Verbindung mit der HZ Ausgleichs-Winkel-Absperrverschraubung AWA ist ein in Höhe und Tiefe flexibler Anschluss zum Heizkörper möglich, sowohl für den rechten, linken oder mittigen Anschluss. Ausnahme: HKU 1445R/1448R für rechts/mittig und HKU 1445L/1448L für links/mittig.



Technische Vorzüge sind auch ein hohes Durchflussvermögen der HKU und die Funktionalität der AWA: voreinstellbar, absperrbar bzw. wahlweise auch entleerbar. HZ Heizkörperanschlussgruppen ermöglichen eine deutliche Zeitersparnis bei der Montage mit perfekter Optik ohne aufwendiges Nacharbeiten.



Hierzu sind nur die von HZ gelieferten metallisch dichtenden Klemmringverschraubungen zugelassen. Weichdichtende Verschraubungen sind keinesfalls zulässig!



Pressen
Kupfer und C-Stahl



Schrauben
Mehrschichtverbundrohr



Löten



HKU Der flexible Vorwand-Heizkörperanschluss für Metall- und Mehrschichtverbundrohre



Der variable Heizkörperanschluss überzeugt durch seine Flexibilität. Er ist für eine Vielzahl von verschiedenen Rohrarten geeignet. Mit den entsprechenden HZ-Anschlussverschraubungen lassen sich Mehrschicht-Verbundrohre und verschiedene Metallrohre anbinden.

Das neue Heizkörperanschluss-Set Art. 1522 enthält alle Komponenten, um einen Heizkörper (mit 3/4" -Anschluss) aus der Sockelleiste heraus anzubinden. Es besteht aus einem Paar HKU Art. 1534 mit 3/4" Eurokonus, einem Paar Ausgleichswinkelabsperrverschraubung Art. 1022 sowie zwei Klemmringverschraubungen Art. 1025 (alle vernickelt). Lediglich die zur Rohrleitung passende Anschlussverschraubung ist gesondert zu bestellen.



HZ Verschraubung 3/4" Eurokonus
für Mehrschichtverbundrohr

HZ Verschraubung 3/4" Eurokonus
für Metallrohre



Ausschließlich die HZ-Verschraubungen sind so konzipiert, dass sie unter die HZ-Sockelleisten passen.



Hierzu sind nur die von HZ gelieferten metallisch dichtenden Klemmringverschraubungen zugelassen. Weichdichtende Verschraubungen sind keinesfalls zulässig! Bitte beachten Sie die Montagevorschriften des Rohrherstellers.

DIE PROFILSERIE DIE ROHRE VERSCHWINDEN LÄSST



STP Steigstrangprofile aus Kunststoff in L-Form und U-Form

Die HZ Steigstrangprofile sind stabile Kunststoffhohlkammerprofile in sieben verschiedenen Baugrößen und werden als U- oder L- Profil (Eckprofil) in 2m- und 3m-Längen angeboten. Eingesetzt werden die schlagzäh, **UV- beständigen** und weiß durchgefärbten Profile vorzugsweise zur vertikalen Verkleidung von Steigleitungen.

In L-Form sind sie speziell zur Abdeckung von in Ecken liegenden Rohren vorgesehen. Verwendbar sind sie auch als Sockelleistenprofil für größere Rohrdimensionen.

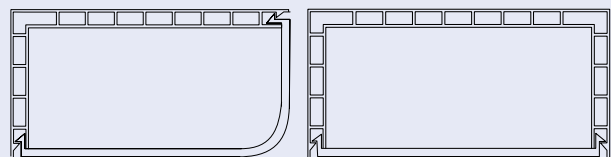

- . schnelle und kostengünstige Montage ohne wesentlichen Schmutz
- . sehr stabile Verbindung mit Befestigungsklammern und dennoch revisionsfähig
- . streichfähig mit Acrylfarben und tapezierbar
- . umfangreiches Zubehör: Enddeckel, Dichtlippen, Revisionstüren

Die HZ-Steigstrangprofile eignen sich zur Verkleidung von gedämmten Heizungsleitungen, Sanitärleitungen, Lüftungsrohren und außen liegenden Solarleitungen.

Steigstrangprofile, Befestigungsklammer, HZ Enddeckel

Technik S. 39-41



Steigstrangprofil L



Befestigungsklammer für L-Profil



Steigstrangprofil U



Befestigungsklammer für U-Profil



HZ Enddeckel

Zubehör FÜR DIE PERFEKTE MONTAGE



MONTAGEVIDEO

Zubehör für Sockelleisten, Heizkörperanschlüsse und Steigstrangprofile

Zubehör Sockelleisten und HKU

Für die effiziente und optisch perfekte Montage der Sockelleisten und Heizkörperanschlüsse bietet HZ ein umfangreiches Zubehörsortiment an.

Mit Hilfe der weichen, selbstklebenden Dichtlippe können die HZ Profile zur Wand bzw. zum Boden hin um 10 mm verlängert werden, um damit Unebenheiten oder Differenzen an Wand und Boden auszugleichen. Die Dichtlippen sind in den drei gängigsten Farben verfügbar.

Zur sauberen Verarbeitung der Sockelleisten in Verbindung mit den HZ Heizkörperanschlüssen eignet sich hervorragend die Ausklinkzange. Ein zeitsparender Ausschnitt lässt sich so leicht fertigen, der optional mit Abdeckblenden im jeweils passenden Dekor versehen werden kann.

Schnell und sauber gelingen Gerad- und Gehrungsschnitte mit der Gehrungsschneidlade, mit passenden Aufnahmen speziell für HZ Profile.

Zubehör STP

Für den vielseitigen Einsatz der Steigstrangprofile steht ein breites Zubehörsortiment zur Verfügung.

Mit der weißen, selbstklebenden Dichtlippe werden Unebenheiten zur Wand ausgeglichen.

Für die Verbindung zwischen zwei Steigstrangprofilen wird der universelle Stoßverbinder eingesetzt.

Steigstrangrosetten dienen zur optischen Abdeckung bei einem seitlichem Rohraustritt.

Mit dem Abhebwerkzeug ist eine einfache Demontage der HZ Steigstrangprofile möglich.

Abgerundet wird das Zubehör mit Revisionstüren in verschiedenen Abmaßen.

Zubehör für Sockelleisten, Heizkörperanschlüsse und Steigstrangprofile

Technik S. 38



Zubehör Sockelleisten und HKU



Dichtlippe



Abdeckblende



Ausklinkzange



AWA-Montagelehre



Gehrungsschneidlade



HZ Ersatzschieber

Zubehör STP



Nagelübel



Steigstrangrosette



Dichtlippe



Stoßverbinder



Revisionstür



HZ Abhebwerkzeug

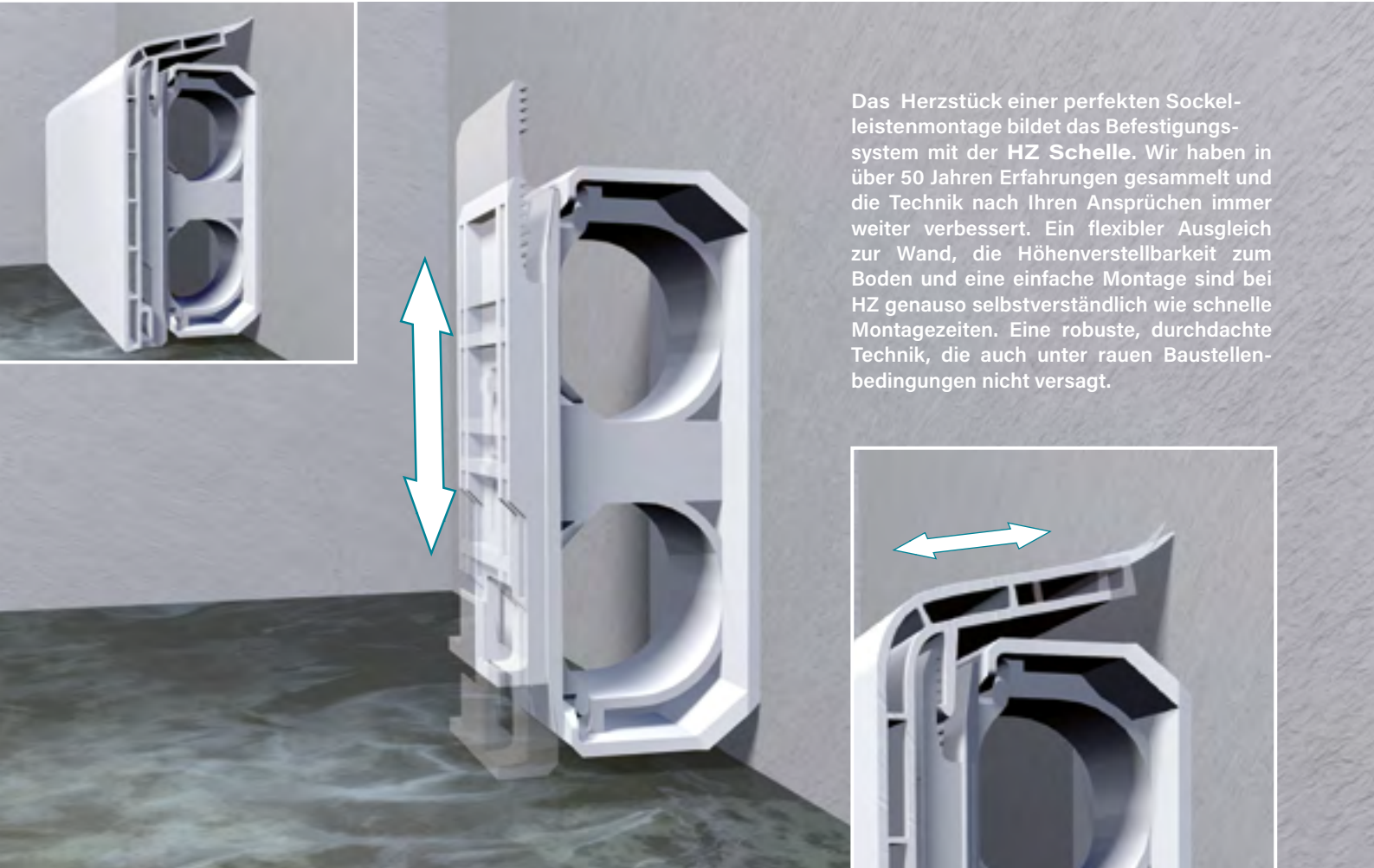

Das Herzstück einer perfekten Sockelleistenmontage bildet das Befestigungssystem mit der HZ Schelle. Wir haben in über 50 Jahren Erfahrungen gesammelt und die Technik nach Ihren Ansprüchen immer weiter verbessert. Ein flexibler Ausgleich zur Wand, die Höhenverstellbarkeit zum Boden und eine einfache Montage sind bei HZ genauso selbstverständlich wie schnelle Montagezeiten. Eine robuste, durchdachte Technik, die auch unter rauen Baustellenbedingungen nicht versagt.

HZ Schelle Art.-Nr. 2150 für die Montage nach der Rohrverlegung*

- Zweiteilige, höhenverstellbare Schelle
 - Befestigung mit Nageldübel Art.-Nr. 208 bzw. Schraubdübel Art.-Nr. 209
 - Kombinierbarkeit der Schellen Art.-Nr. 2150 und Art.-Nr. 2250
 - Geeignet für Rohre mit 15, 16, 18 und 20 mm Ø.
- Ein Gesamtaußendurchmesser von 22 mm darf nicht überschritten werden.**
- Höhenverstellbarer Schieber mit Rasterung
 - Zusätzliche Befestigungsmöglichkeit mit dem Nageldübel Art.-Nr. 204 bei unebenen Wänden



HZ Schelle Art.-Nr. 2250 für die Montage vor der Rohrverlegung*

- Dreiteilige, höhenverstellbare Schelle
 - Mit der Spange wird die Schelle nach Einlegen der Rohre verschlossen
 - Befestigung mit Nageldübel Art.-Nr. 208 bzw. Schraubdübel Art.-Nr. 209
 - Kombinierbarkeit der Schellen Art.-Nr. 2150 und Art.-Nr. 2250
 - Geeignet für Rohre mit 15, 16, 18 und 20 mm Ø.
- Ein Gesamtaußendurchmesser von 22 mm darf nicht überschritten werden.**
- Die großflächige Wandauflage sorgt bei unebenen Wänden und schadhaftem Putz für stabilen Halt
 - Höhenverstellbarer Schieber mit Rasterung



HZ Inneneckschelle Art.-Nr. 2151 für die Montage nach der Rohrverlegung

- Die Schelle passt sich Ecken von 80° bis 135° an
 - Stabile Führung zum einfachen Aufschieben der Innenecke
 - Befestigung mit Nageldübel Art.-Nr. 208 bzw. Schraubdübel Art.-Nr. 209
 - Geeignet für Rohre mit 15, 16, 18 und 20 mm Ø.
- Ein Gesamtaußendurchmesser von 22 mm darf nicht überschritten werden.
- Höhenverstellbarer Schieber mit Rasterung
- Achtung: Oben und unten beachten, Führung verläuft konisch**



HZ Außeneckschelle Art.-Nr. 2152 für die Montage nach der Rohrverlegung

- Die Schelle passt sich Ecken von 80° bis 100° an
 - Stabile Führung zum einfachen Aufschieben der Außenecke
 - Befestigung mit Nageldübel Art.-Nr. 208 bzw. Schraubdübel Art.-Nr. 209
 - Geeignet für Rohre mit 15, 16, 18 und 20 mm Ø.
- Ein Gesamtaußendurchmesser von 22 mm darf nicht überschritten werden.
- Höhenverstellbarer Schieber mit Rasterung



HZ Stoßverbinderschelle Art.-Nr. 2158 für die Montage nach der Rohrverlegung

- Stabile Führung zum einfachen Aufschieben des Stoßverbinders
 - Befestigung mit Nageldübel Art.-Nr. 208 bzw. Schraubdübel Art.-Nr. 209
 - Geeignet für Rohre mit 15, 16, 18 und 20 mm Ø.
- Ein Gesamtaußendurchmesser von 22 mm darf nicht überschritten werden.
- Höhenverstellbarer Schieber mit Rasterung



HZ Schelle Art.-Nr. 2450 für die Montage nach der Rohrverlegung*

- Zweiteilige, höhenverstellbare Schelle
 - Befestigung mit Nageldübel Art.-Nr. 210
 - Geeignet für Rohre mit 22 und 24 mm Ø.
- Ein Gesamtaußendurchmesser von 28 mm darf nicht überschritten werden.
- Höhenverstellbarer Schieber mit Rasterung
 - Zusätzliche Befestigungsmöglichkeit mit Nageldübel Art.-Nr. 204 bei unebenen Wänden



Der Schellenabstand sollte maximal 50 cm betragen.

* Bei den Schellen Art.-Nr. 2150, Art.-Nr. 2250 und Art.-Nr. 2450 gilt: Um eine spannungsfreie Montage zu gewähren, empfehlen wir einen Abstand der Schellen von 1 - 3 mm zum Boden.



HZ Schelle Art.-Nr. 2150 (SCH 2150)

Schelle zur Befestigung nach der Rohrmontage, für Rohre mit 15, 16, 18 und 20 mm Ø. Passend zu allen HZ SLF, HZ SLF PLUS, HZ SLT und HZ SLL Profilen.
Pack.-Einheit: 40 Stück, Bedarf: 2 Stück pro Meter. **Um eine spannungsfreie Montage zu gewährleisten, empfehlen wir einen Abstand der Schelle von 1-3 mm zum Boden.**



HZ Schelle Art.-Nr. 2250 (SCH 2250)

Schelle zur Befestigung vor der Rohrmontage, für Rohre mit 15, 16, 18 und 20 mm Ø. Passend zu allen HZ SLF, HZ SLF PLUS, HZ SLT und HZ SLL Profilen.
Pack.-Einheit: 40 Stück, Bedarf: 2 Stück pro Meter. **Um eine spannungsfreie Montage zu gewährleisten, empfehlen wir einen Abstand der Schelle von 1-3 mm zum Boden.**



HZ Inneneckschelle Art.-Nr. 2151 (IE SCH 2151)

Schelle zur Befestigung nach der Rohrmontage, für Rohre mit 15, 16, 18 und 20 mm Ø. Nur in Verwendung mit IE, IET und IEL im passenden Dekor. Die Schelle passt sich Ecken von 80°-135° an.

Achtung: Oben und unten beachten, Führung verläuft konisch
Pack.-Einheit: 40 Stück, Bedarf: 1 Stück pro Innenecke



HZ Außeneckschelle Art.-Nr. 2152 (AE SCH 2152)

Schelle zur Befestigung nach der Rohrmontage, für Rohre mit 15, 16, 18 und 20 mm Ø. Nur in Verwendung mit AE, AET und AEL im passenden Dekor. Die Schelle passt sich Ecken von 80°-100° an.

Pack.-Einheit: 40 Stück, Bedarf: 1 Stück pro Außenecke



HZ Stoßverbinderschelle Art.-Nr. 2158 (SV SCH 2158)

Schelle zur Befestigung nach der Rohrmontage, für Rohre mit 15, 16, 18 und 20 mm Ø. Nur in Verwendung mit Stoßverbinder SV im passenden Dekor.

Pack.-Einheit: 40 Stück, Bedarf: 1 Stück pro Stoßverbinder



Nageldübel Art.-Nr. 208 (ND 80-8)

Nageldübel mit Senkkopf und Schraubnagel.

Pack.-Einheit: 50 Stück

Bedarf: 1 Stück pro Schelle, 2 Stück pro Eckschelle

Für Zusatzbefestigung der Schelle Art.-Nr. 2150 bitte den Artikel 204 benutzen!



Schraubdübel Art.-Nr. 209 (DHB 80-8)

Schraubdübel für Hohlblock- & Gipskartonwände.

Pack.-Einheit: 50 Stück

Bedarf: 1 Stück pro Schelle, 2 Stück pro Eckschelle

Achtung: Torx-Kontur



Nageldübel Art.-Nr. 204 (ND 40-6)

Nageldübel mit Senkkopf und Schraubnagel.

Pack.-Einheit: 50 Stück

Bedarf: 1 Stück für zusätzliche Befestigung der Schelle Art.-Nr. 2150



**4m Längen:
Abgabe nur in
1.280m =
halbe Palette**



SLF Profil

Sockelleiste aus Kunststoffhohlkammerprofil
Pack.-Einh.: 20 m
Länge 2 m

SLF Profil

Sockelleiste aus Kunststoffhohlkammerprofil
Pack.-Einh.: **1.280 m**
Länge 4 m

SLF PLUS

Sockelleiste mit zusätzlicher Dichtlippe zum Boden
Pack.-Einh.: 20 m
Länge 2 m

Innenecke 80° - 100°

mit flexibler Dichtlippe
Nur in Verwendung mit IE SCH 2151
Pack.-Einh.: 10 Stück

Innenecke

ACHTUNG: Nur in Verwendung mit IE SCH 2151
Pack.-Einh.: 10 Stück

Außenecke

ACHTUNG: Nur in Verwendung mit AE SCH 2152
Pack.-Einh.: 10 Stück

Stoßverbinder mit Dichtlippe zur Wand

Achtung: Nur in Verwendung mit SV SCH 2158
Pack.-Einh.: 10 Stück

Endstück links

gleicher Artikel auch für BLF (Seite 29)
Pack.-Einh.: 10 Stück

Endstück rechts

gleicher Artikel auch für BLF (Seite 29)
Pack.-Einh.: 10 Stück



Die Schelle Art.-Nr. 2250 ist besonders bei unebenen Wänden, weichem oder schadhaftem Putz geeignet. Wir empfehlen, die Schellen (Art.-Nr. 2150 und Art.-Nr. 2250) alle 50 cm zu setzen. Bei problematischen Wänden sind die Schellen in engeren Abständen zu setzen. Ein Gesamtaußendurchmesser von 22 mm darf (speziell am Fitting) nicht überschritten werden.



Abb. 1



Abb. 2

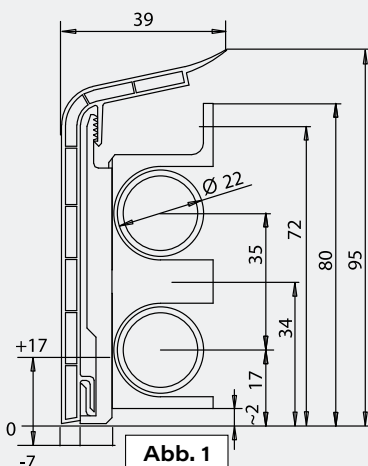

Bei Verwendung der HZ Innenecke wird eine Inneneckschelle (Art.-Nr. 2151), bei Verwendung der HZ Außenecke eine Außeneckschelle (Art.-Nr. 2152) und bei der Verwendung des HZ Stoßverbinders eine Stoßverbinderschelle (Art.-Nr. 2158) benötigt. Pro Inneneckschelle sind für jedes zuzuschneidende Profil 45 mm abzuziehen.

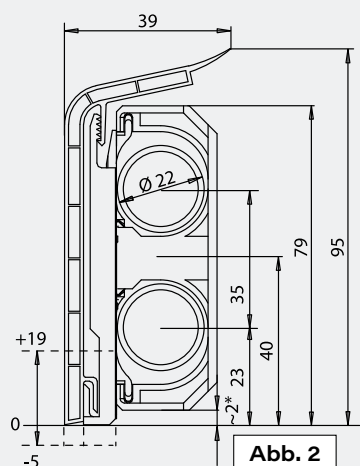

Ahorn	Buche hell	Buche dunkel	Esche weiß	Nussbaum	Eiche hell	Eiche dunkel	Weiß (RAL 9010)	Grau (RAL 7035)	Graphit	Alu
Art.-Nr. 52010 (SLF A 2M)	Art.-Nr. 52020 (SLF BH 2M)	Art.-Nr. 52030 (SLF BD 2M)	Art.-Nr. 52040 (SLF EW 2M)	Art.-Nr. 52050 (SLF NB 2M)	Art.-Nr. 52060 (SLF EH 2M)	Art.-Nr. 52070 (SLF ED 2M)	Art.-Nr. 52080 (SLF W 2M)	Art.-Nr. 52090 (SLF G 2M)	Art.-Nr. 52510 (SLF Gr 2M)	Art.-Nr. 52520 (SLF Al 2M)
—	—	—	—	—	Art.-Nr. 2060 (SLF EH)	—	Art.-Nr. 2080 (SLF W)	—	—	—
—	—	—	—	—	—	—	Art.-Nr. 52680 (SLF W Plus 2M)	Art.-Nr. 52690 (SLF G Plus 2M)	—	—
Art.-Nr. 20101 (IE 100 A)	Art.-Nr. 20201 (IE 100 BH)	Art.-Nr. 20301 (IE 100 BD)	Art.-Nr. 20401 (IE 100 EW)	Art.-Nr. 20501 (IE 100 NB)	Art.-Nr. 20601 (IE 100 EH)	Art.-Nr. 20701 (IE 100 ED)	Art.-Nr. 20801 (IE 100 W)	Art.-Nr. 20901 (IE 100 G)	Art.-Nr. 25101 (IE 100 Gr)	Art.-Nr. 25201 (IE 100 Al)
Art.-Nr. 20106 (IE 135 A)	Art.-Nr. 20206 (IE 135 BH)	Art.-Nr. 20306 (IE 135 BD)	Art.-Nr. 20406 (IE 135 EW)	Art.-Nr. 20506 (IE 135 NB)	Art.-Nr. 20606 (IE 135 EH)	Art.-Nr. 20706 (IE 135 ED)	Art.-Nr. 20806 (IE 135 W)	Art.-Nr. 20906 (IE 135 G)	Art.-Nr. 25106 (IE 135 Gr)	Art.-Nr. 25206 (IE 135 Al)
Art.-Nr. 20102 (AE 100 A)	Art.-Nr. 20202 (AE 100 BH)	Art.-Nr. 20302 (AE 100 BD)	Art.-Nr. 20402 (AE 100 EW)	Art.-Nr. 20502 (AE 100 NB)	Art.-Nr. 20602 (AE 100 EH)	Art.-Nr. 20702 (AE 100 ED)	Art.-Nr. 20802 (AE 100 W)	Art.-Nr. 20902 (AE 100 G)	Art.-Nr. 25102 (AE 100 Gr)	Art.-Nr. 25202 (AE 100 Al)
Art.-Nr. 2018 (SV A)	Art.-Nr. 2028 (SV BH)	Art.-Nr. 2038 (SV BD)	Art.-Nr. 2048 (SV EW)	Art.-Nr. 2058 (SV NB)	Art.-Nr. 2068 (SV EH)	Art.-Nr. 2078 (SV ED)	Art.-Nr. 2088 (SV W)	Art.-Nr. 2098 (SV G)	Art.-Nr. 2518 (SV Gr)	Art.-Nr. 2528 (SV Al)
Art.-Nr. 2014 (ES A links)	Art.-Nr. 2024 (ES BH links)	Art.-Nr. 4134 (ES BD links)	Art.-Nr. 4144 (ES EW links)	Art.-Nr. 2054 (ES NB links)	Art.-Nr. 164 (ES EH links)	Art.-Nr. 174 (ES ED links)	Art.-Nr. 184 (ES W links)	Art.-Nr. 194 (ES G links)	Art.-Nr. 2514 (ES Gr links)	Art.-Nr. 2524 (ES Al links)
Art.-Nr. 2015 (ES A rechts)	Art.-Nr. 2025 (ES BH rechts)	Art.-Nr. 4135 (ES BD rechts)	Art.-Nr. 4145 (ES EW rechts)	Art.-Nr. 2055 (ES NB rechts)	Art.-Nr. 165 (ES EH rechts)	Art.-Nr. 175 (ES ED rechts)	Art.-Nr. 185 (ES W rechts)	Art.-Nr. 195 (ES G rechts)	Art.-Nr. 2515 (ES Gr rechts)	Art.-Nr. 2525 (ES Al rechts)

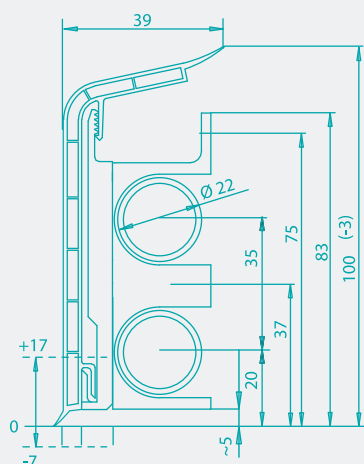

SLF PLUS

Maße des SLF PLUS Profils und der Schelle Art.-Nr. 2150 für die Montage nach der Rohrverlegung

Blindleistenprofile Aus Kunststoffhohlkammer- profil für Wände ohne Rohre



HZ Blindleistenhalter Art.-Nr. 155 (BLH)

Blindleistenhalter zur Befestigung von BLF Blindleisten. Die Befestigung der Blindleisten BLT erfolgt nur mittels einer Schraube ohne den Blindleistenhalter.
Pack.-Einheit: 40 Stück,
Bedarf: 2 Stück pro Meter
Die Blindleistenhalter sind alle 50 cm zu setzen!



Nageldübel Art.-Nr. 204 (ND 40-6)

Nageldübel mit Senkkopf und Schraubnagel.
Pack.-Einheit: 50 Stück
Bedarf: 1 Stück

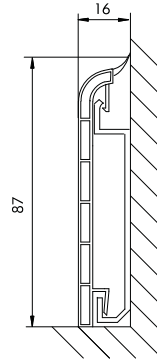

Maße der BLF mit BLH



MONTAGEVIDEO

		Ahorn	Buche hell	Buche dunkel	Esche weiß	Nussbaum	Eiche hell	Eiche dunkel	Weiß (RAL 9010)
	Blindleistenprofil aus Kunststoffhohlkammerprofil passend zu SLF Pack.-Einh.: 20 m Länge 2 m	Art.-Nr. 52019 (BLF A 2M)	Art.-Nr. 52029 (BLF BH 2M)	Art.-Nr. 54139 (BLF BD 2M)	Art.-Nr. 54149 (BLF EW 2M)	Art.-Nr. 52059 (BLF NB 2M)	Art.-Nr. 5169 (BLF EH 2M)	Art.-Nr. 5179 (BLF ED 2M)	Art.-Nr. 5189 (BLF W 2M)
	Innenecke für Blindleisten auch für den Übergang von BLF auf SLF Pack.-Einh.: 10 Stück	Art.-Nr. 2016 (IE BLF A)	Art.-Nr. 2026 (IE BLF BH)	Art.-Nr. 4131 (IE BLF BD)	Art.-Nr. 4141 (IE BLF EW)	Art.-Nr. 2056 (IE BLF NB)	Art.-Nr. 161 (IE BLF EH)	Art.-Nr. 171 (IE BLF ED)	Art.-Nr. 181 (IE BLF W)
	Außenecke für Blindleisten Pack.-Einh.: 10 Stück	Art.-Nr. 2017 (AE BLF A)	Art.-Nr. 2027 (AE BLF BH)	Art.-Nr. 4132 (AE BLF BD)	Art.-Nr. 4142 (AE BLF EW)	Art.-Nr. 2057 (AE BLF NB)	Art.-Nr. 162 (AE BLF EH)	Art.-Nr. 172 (AE BLF ED)	Art.-Nr. 182 (AE BLF W)
	Stoßverbinder für Blindleisten Pack.-Einh.: 10 Stück	Art.-Nr. 2013 (ST BLF A)	Art.-Nr. 2023 (ST BLF BH)	Art.-Nr. 4133 (ST BLF BD)	Art.-Nr. 4143 (ST BLF EW)	Art.-Nr. 2053 (ST BLF NB)	Art.-Nr. 163 (ST BLF EH)	Art.-Nr. 173 (ST BLF ED)	Art.-Nr. 183 (ST BLF W)
	Endstück links Pack.-Einh.: 10 Stück	Art.-Nr. 2014 (ES A links)	Art.-Nr. 2024 (ES BH links)	Art.-Nr. 4134 (ES BD links)	Art.-Nr. 4144 (ES EW links)	Art.-Nr. 2054 (ES NB links)	Art.-Nr. 164 (ES EH links)	Art.-Nr. 174 (ES ED links)	Art.-Nr. 184 (ES W links)
	Endstück rechts Pack.-Einh.: 10 Stück	Art.-Nr. 2015 (ES A rechts)	Art.-Nr. 2025 (ES BH rechts)	Art.-Nr. 4135 (ES BD rechts)	Art.-Nr. 4145 (ES EW rechts)	Art.-Nr. 2055 (ES NB rechts)	Art.-Nr. 165 (ES EH rechts)	Art.-Nr. 175 (ES ED rechts)	Art.-Nr. 185 (ES W rechts)

Teppichblindleisten aus Kunststoff



Die oben abgebildeten Formteile sind an ihrer Unterseite mit einer Sollbruchstelle versehen. Wir empfehlen, das Formteil mit einem Teppichmesser oder einer Schere an der Sollbruchstelle zu kürzen. Dadurch können sie als Formteil für die Blindleisten verwendet werden. Die Innenecke für Blindleisten kann auch für den Übergang von Sockelleiste auf Blindleiste verwendet werden.

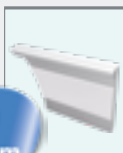

Teppichblindleiste
mit Selbstklebeband,
passend zu SLT.
Pack.-Einh.: 20 m
Länge 2 m
(Montage ohne BLH)

Weiß (RAL 9010)

Art.-Nr. 5289
(BLT W 2M)

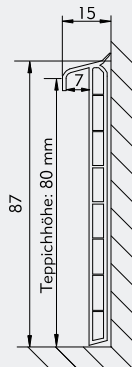

Maße der BLT



		Abachi
SLHW Holzwerkstoffsockelleiste Sockelleiste für Rohre mit 15, 16, 18 und 20 mm Ø. Pack.-Einh.: 10 m Länge 2 m		Art.-Nr. 5138 (SLHW A lasiefähig)
SLHW Holzwerkstoffsockelleiste Sockelleiste für Rohre mit 15, 16, 18 und 20 mm Ø. Pack.-Einh.: 20 m Länge 4 m		Art.-Nr. 138 (SLHW A lasiefähig)
Endstück Endstück für Art.-Nr. 138 geeignet. Links und rechts verwendbar. Pack.-Einh.: 1 Stück		Art.-Nr. 133 (HW E)

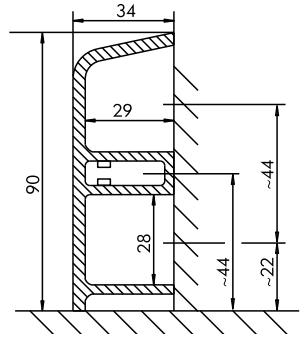

Maße der SLHW

Grau (RAL 7035)	Graphit	Alu
Art.-Nr. 5199 (BLF G 2M)	Art.-Nr. 52519 (BLF Gr 2M)	Art.-Nr. 52529 (BLF Al 2M)
Art.-Nr. 191 (IE BLF G)	Art.-Nr. 2516 (IE BLF Gr)	Art.-Nr. 2526 (IE BLF Al)
Art.-Nr. 192 (AE BLF G)	Art.-Nr. 2517 (AE BLF Gr)	Art.-Nr. 2527 (AE BLF Al)
Art.-Nr. 193 (ST BLF G)	Art.-Nr. 2513 (ST BLF Gr)	Art.-Nr. 2523 (ST BLF Al)
Art.-Nr. 194 (ES G links)	Art.-Nr. 2514 (ES Gr links)	Art.-Nr. 2524 (ES Al links)
Art.-Nr. 195 (ES G rechts)	Art.-Nr. 2515 (ES Gr rechts)	Art.-Nr. 2525 (ES Al rechts)



Die Befestigung erfolgt mit Linsenkopfschrauben oder Spanplattenschrauben. An den Ecken wird das Profil exakt auf Gehrung geschnitten. Die SLHW - Sockelleiste Natur ist ausschließlich zum Anstreichen geeignet (NICHT zum Lasieren).

Die Holzwerkstoffleisten sind zur Verkleidung von Rohren bis 22 mm Durchmesser mit Lötfitting und bis 18 mm Durchmesser mit Pressfitting geeignet. Ein Gesamtaußendurchmesser von 22 mm darf (speziell am Fitting) nicht überschritten werden.

Spezielle Hinweise zur Lagerung und Verarbeitung:
Lagerung bei Temperatur: 15°C-25°C, rel. Luftfeuchte: 50%-65%. Nicht im Freien lagern. Zur Akklimatisierung die Profile mind. 48 Stunden vor Einbau im Verlegeraum offen ausgepackt lagern. Oberfläche der Profile bis zur Versiegelung bzw. bis zum Anstrich vor Schmutz und Feuchtigkeit schützen. Unbedingt einen Dehnungsausgleich beachten: zu angrenzenden Wänden 2-3 mm und bei Längenstößen über 4 m ebenfalls 2-3 mm, die später verspachtelt werden können.

Geeignete HZ- Heizkörperanschlüsse für SLHW

Rohr Ø	Löten (Kupfer)	Pressen (Kupfer/C-Stahl)	Rohr Ø	Mehrschichtverbundrohr (bei 20 mm Einbau- Platzverhältnisse prüfen)
Bis 18 mm	HKU 1015 / 1018 Vorwandanschluss mit Springbogen	HKU 1515 / 1518 Vorwandanschluss mit Springbogen	16-20 mm	HKU 1515 / 1518 Vorwandanschluss mit Springbogen, mit bauseitigem, rohrspezifischen Übergangsstück auf Kupfer Pressen 15/18
	HKU UP 1616 Unterputzanschluss mit bauseitigem T-Lötfitting	HKU UP 1616 / 1626 Unterputzanschluss mit bauseitigem T- Pressfitting		
Bis 22 mm	HKU UP 1616 Unterputzanschluss mit bauseitigem T-Lötfitting	_____	Ein Gesamtaußendurchmesser von 22 mm darf (speziell am Fitting) nicht überschritten werden.	



HZ Schelle Art.-Nr. 2150 (SCH 2150)

Schelle zur Befestigung nach der Rohrmontage, für Rohre mit 15, 16, 18 und 20 mm Ø. Passend zu allen HZ SLF, HZ SLF PLUS, HZ SLT und HZ SLL Profilen.
Pack.-Einheit: 40 Stück, Bedarf: 2 Stück pro Meter. **Um eine spannungsfreie Montage zu gewährleisten, empfehlen wir einen Abstand der Schelle von 1-3 mm zum Boden.**

HZ Schelle Art.-Nr. 2250 (SCH 2250)

Schelle zur Befestigung vor der Rohrmontage, für Rohre mit 15, 16, 18 und 20 mm Ø. Passend zu allen HZ SLF, HZ SLF PLUS, HZ SLT und HZ SLL Profilen.
Pack.-Einheit: 40 Stück, Bedarf: 2 Stück pro Meter. **Um eine spannungsfreie Montage zu gewährleisten, empfehlen wir einen Abstand der Schelle von 1-3 mm zum Boden.**

HZ Inneneckschelle Art.-Nr. 2151 (IE SCH 2151)

Schelle zur Befestigung nach der Rohrmontage, für Rohre mit 15, 16, 18 und 20 mm Ø. Nur in Verwendung mit IE, IET und IEL im passenden Dekor. Die Schelle passt sich Ecken von 80°-135° an.
Achtung: Oben und unten beachten, Führung verläuft konisch
Pack.-Einheit: 40 Stück, Bedarf: 1 Stück pro Innenecke

HZ Außeneckschelle Art.-Nr. 2152 (AE SCH 2152)

Schelle zur Befestigung nach der Rohrmontage, für Rohre mit 15, 16, 18 und 20 mm Ø. Nur in Verwendung mit AE, AET und AEL im passenden Dekor. Die Schelle passt sich Ecken von 80°-100° an.
Pack.-Einheit: 40 Stück, Bedarf: 1 Stück pro Außenecke

Nageldübel Art.-Nr. 208 (ND 80-8)







Nageldübel mit Senkkopf und Schraubnagel.
Pack.-Einheit: 50 Stück
Bedarf: 1 Stück pro Schelle, 2 Stück pro Eckschelle
Für Zusatzbefestigung der Schelle Art.-Nr. 2150 bitte den Artikel 204 benutzen!

Schraubdübel Art.-Nr. 209 (DHB 80-8)

Schraubdübel für Hohlblock- & Gipskartonwände.
Pack.-Einheit: 50 Stück
Bedarf: 1 Stück pro Schelle, 2 Stück pro Eckschelle
Achtung: Torx-Kontur

Nageldübel Art.-Nr. 204 (ND 40-6)

Nageldübel mit Senkkopf und Schraubnagel.
Pack.-Einheit: 50 Stück
Bedarf: 1 Stück für zusätzliche Befestigung der Schelle Art.-Nr. 2150

	Eiche hell	Weiß (RAL 9010)
 SLL Profil Sockelleiste für Kabelkanal oder 3. Rohr aus Kunststoffhohlkammerprofil Pack.-Einh.: 20 m Länge 2 m	Art.-Nr. 52360 (SLL EH 2M)	Art.-Nr. 52380 (SLL W 2M)
 Innenecke ACHTUNG: Nur in Verwendung mit IE SCH 2151 Pack.-Einh.: 10 Stück	Art.-Nr. 2361 (IEL EH)	Art.-Nr. 2381 (IEL W)
 Außenecke ACHTUNG: Nur in Verwendung mit IE SCH 2152 Pack.-Einh.: 10 Stück	Art.-Nr. 2362 (AEL EH)	Art.-Nr. 2382 (AEL W)
 Stoßverbinder Pack.-Einh.: 10 Stück	Art.-Nr. 363 (STL EH)	Art.-Nr. 383 (STL W)
 Endstück links Pack.-Einh.: 10 Stück	Art.-Nr. 364 (ESL EH links)	Art.-Nr. 384 (ESL W links)
 Endstück rechts Pack.-Einh.: 10 Stück	Art.-Nr. 365 (ESL EH rechts)	Art.-Nr. 385 (ESL W rechts)



Einbaubeispiel SLL in Verbindung mit Kabelkanal und Steckdosencontainer



Bei Verwendung der HZ Innenecke wird eine Inneneckschelle (Art.-Nr. 2151), bei Verwendung der HZ Außenecke eine Außeneckschelle (Art.-Nr. 2152) benötigt. Pro Inneneckschelle sind für jedes zuzuschneidende Profil 45 mm abzuziehen. Wir empfehlen die Schellen (Art.-Nr. 2150 und Art.-Nr. 2250) alle 50 cm zu setzen. Bei problematischen Wänden sind Schellen in engeren Abständen zu setzen. Ein Gesamtaußendurchmesser von 22 mm darf (speziell am Fitting) nicht überschritten werden.

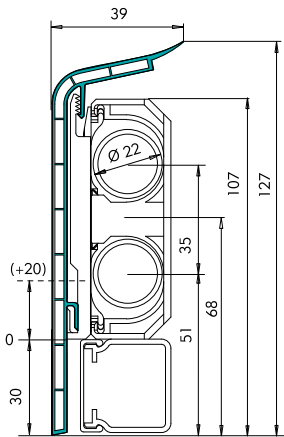

Maße des SLL Profils, hier mit Schelle Art.-Nr. 2250 und handelsüblichem Kabelkanal maximal 30 x 30 mm

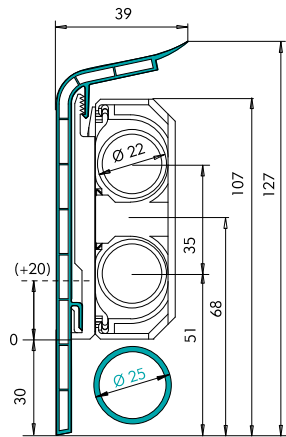

Maße des SLL Profils, hier mit Schelle Art.-Nr. 2250 und in Verbindung mit einem dritten Rohr



**HZ Steckdosencontainer
Art.-Nr. 331
(SDC 62 x 62)**

Steckdosencontainer: Kunststoff, weiß, ähnlich RAL 9010, Ausschnittöffnung 62 x 62 mm. Geeignet für Schuko-Steckdose, die nicht im Lieferumfang enthalten ist. Einzubauen ohne Rahmen. Container besteht aus Rück- und Vorderwand für einfachste Montage. Weiterhin geeignet für Einsätze für Antenne, Daten, Telefon.



**HZ Steckdosencontainer
Art.-Nr. 332
(SDC 73 x 73)**

Steckdosencontainer: Kunststoff, weiß, ähnlich RAL 9010, Ausschnittöffnung 73 x 73 mm. Geeignet für Schuko-Steckdose mit Vollplatte für Einzelmontage, die im Lieferprogramm nicht enthalten ist. Container besteht aus Rück- und Vorderwand für einfachste Montage. Auch passend für Steckdosen- und Geräteeinsätze verschiedener Hersteller (Eignung ist in Eigenverantwortung vorher zu prüfen).

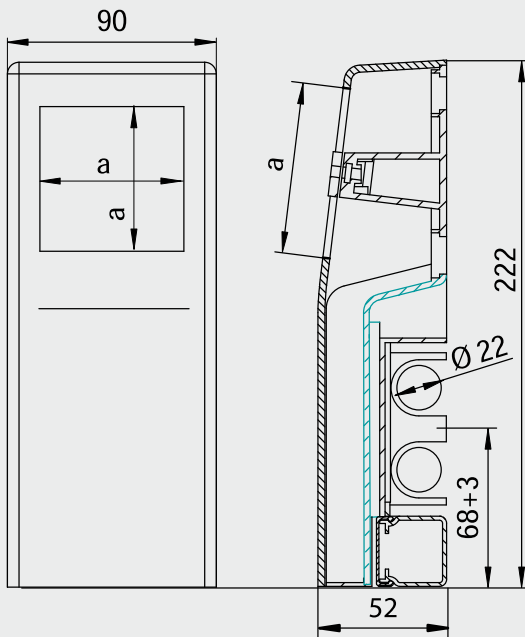

Montagevorschriften:

1. Vorlauf immer obere Rohrleitung
2. Rücklauf immer untere Rohrleitung
3. Kabelkanäle von 30 x 30 mm, mit VDE-Prüfzeichen verwenden
4. Separate Planungshinweise und Montagerichtlinien sind unbedingt zu beachten





HZ Schelle Art.-Nr. 2150 (SCH 2150)

Schelle zur Befestigung nach der Rohrmontage, für Rohre mit 15, 16, 18 und 20 mm Ø. Passend zu allen HZ SLF, HZ SLF PLUS, HZ SLT und HZ SLL Profilen.
Pack.-Einheit: 40 Stück, Bedarf: 2 Stück pro Meter. **Um eine spannungsfreie Montage zu gewährleisten, empfehlen wir einen Abstand der Schelle von 1-3 mm zum Boden.**



HZ Schelle Art.-Nr. 2250 (SCH 2250)

Schelle zur Befestigung vor der Rohrmontage, für Rohre mit 15, 16, 18 und 20 mm Ø. Passend zu allen HZ SLF, HZ SLF PLUS, HZ SLT und HZ SLL Profilen.
Pack.-Einheit: 40 Stück, Bedarf: 2 Stück pro Meter. **Um eine spannungsfreie Montage zu gewährleisten, empfehlen wir einen Abstand der Schelle von 1-3 mm zum Boden.**

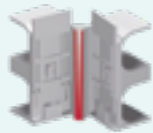

HZ Inneneckschelle Art.-Nr. 2151 (IE SCH 2151)

Schelle zur Befestigung nach der Rohrmontage, für Rohre mit 15, 16, 18 und 20 mm Ø. Nur in Verwendung mit IE, IET und IEL im passenden Dekor. Die Schelle passt sich Ecken von 80°-135° an.
Achtung: Oben und unten beachten, Führung verläuft konisch
Pack.-Einheit: 40 Stück, Bedarf: 1 Stück pro Innenecke



HZ Außeneckschelle Art.-Nr. 2152 (AE SCH 2152)

Schelle zur Befestigung nach der Rohrmontage, für Rohre mit 15, 16, 18 und 20 mm Ø. Nur in Verwendung mit AE, AET und AEL im passenden Dekor. Die Schelle passt sich Ecken von 80°-100° an.
Pack.-Einheit: 40 Stück, Bedarf: 1 Stück pro Außenecke



Nageldübel Art.-Nr. 208 (ND 80-8)

Nageldübel mit Senkkopf und Schraubnagel.
Pack.-Einheit: 50 Stück
Bedarf: 1 Stück pro Schelle, 2 Stück pro Eckschelle
Für Zusatzbefestigung der Schelle 2150 bitte den Artikel 204 benutzen!



Schraubdübel Art.-Nr. 209 (DHB 80-8)

Schraubdübel für Hohlblock- & Gipskartonwände.
Pack.-Einheit: 50 Stück
Bedarf: 1 Stück pro Schelle, 2 Stück pro Eckschelle
Achtung: Torx-Kontur



Bei Verwendung der HZ Innenecke wird eine Inneneckschelle (Art.-Nr. 2151), bei Verwendung der HZ Außenecke eine Außeneckschelle (Art.-Nr. 2152) benötigt. Pro Inneneckschelle sind für jedes zuzuschneidende Profil 45 mm abzuziehen. Wir empfehlen die Schellen alle 50 cm zu setzen. Bei problematischen Wänden sind Schellen in engeren Abständen zu setzen.

Das Selbstklebeband ist nur für Teppichböden mit glatter Schaumbeschichtung geeignet. Bei sonstigen Teppichböden ist ein zusätzlicher Kontaktkleber oder zusätzliches Doppelklebeband erforderlich.



Teppichprofil
Sockelleiste für Teppicheinsatz mit Selbstklebeband
Pack.-Einh.: 20 m
Länge 2m

Weiß (RAL 9010)

Art.-Nr. 52280
(SLT W 2M)

Innenecke
ACHTUNG: Nur in Verwendung mit IE SCH 2151
Pack.-Einh.: 10 Stück

Art.-Nr. 2281
(IET W)

Außenecke
ACHTUNG: Nur in Verwendung mit AE SCH 2152
Pack.-Einh.: 10 Stück

Art.-Nr. 2282
(AET W)

Stoßverbinder
Pack.-Einh.: 10 Stück

Art.-Nr. 283
(STT W)

Endstück links
Pack.-Einh.: 10 Stück

Art.-Nr. 284
(EST W links)

Endstück rechts
Pack.-Einh.: 10 Stück

Art.-Nr. 285
(EST W rechts)

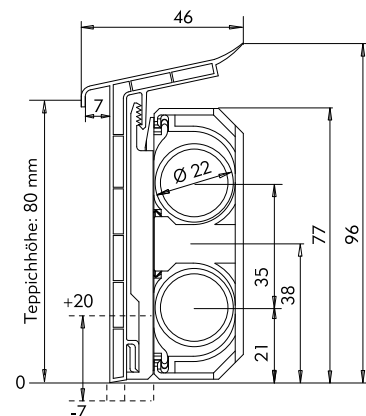

Maße des SLT Profils mit der Schelle Art.-Nr. 2250

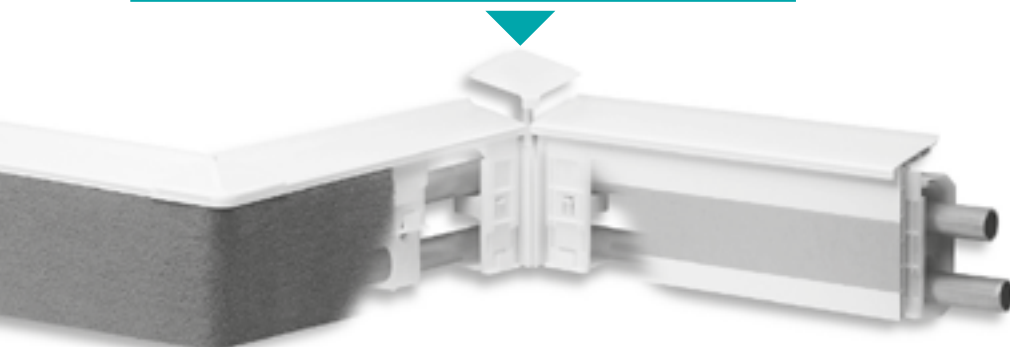



SLF 28

Dekorprofil Schellen und Formteile bis 24 mm



HZ Schelle Art.-Nr. 2450 (SCH 2450)

Schelle zur Befestigung nach der Rohrmontage, für Rohre mit 22 und 24 mm Ø. Passend zu allen HZ SLF 28 Profilen.
Pack.-Einheit: 40 Stück, Bedarf: 2 Stück pro Meter.
Um eine spannungsfreie Montage zu gewährleisten, empfehlen wir einen Abstand der Schelle von 1-3 mm zum Boden.



Nageldübel Art.-Nr. 210 (ND 100-8)

Nageldübel mit Senkkopf und Schraubnagel.
Pack.-Einheit: 50 Stück,
Bedarf: 1 Stück pro Schelle Sch 2450.
Der Nageldübel eignet sich auch bei weichem Untergrund für alle anderen HZ Schellen.



Nageldübel Art.-Nr. 204 (ND 40-6)

Nageldübel mit Senkkopf und Schraubnagel.
Pack.-Einheit: 50 Stück
Bedarf: 1 Stück für zusätzliche Befestigung der Schelle Art.-Nr. 2450.

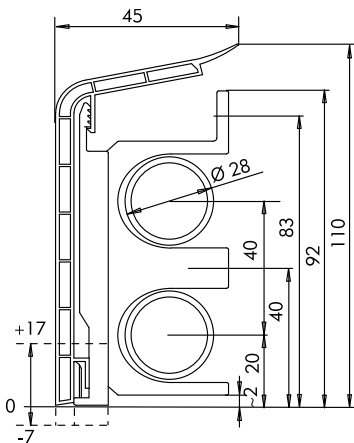

Maße des SLF 28 Profils und der Schelle Art.-Nr. 2450



	Eiche hell	Weiß (RAL 9010)
SLF 28 Profil Sockelleiste für Rohre bis 24 mm aus Kunststoffhohlkammerprofil Pack.-Einh.: 20 m Länge 2 m	Art.-Nr. 52460 (SLF 28 EH 2M)	Art.-Nr. 52480 (SLF 28 W 2M)
Innenecke Pack.-Einh.: 10 Stück	Art.-Nr. 5161 (IE 28 EH)	Art.-Nr. 5181 (IE 28 W)
Außenecke Pack.-Einh.: 10 Stück	Art.-Nr. 5162 (AE 28 EH)	Art.-Nr. 5182 (AE 28 W)
Stoßverbinder Pack.-Einh.: 10 Stück	Art.-Nr. 5163 (ST 28 EH)	Art.-Nr. 5183 (ST 28 W)
Endstück links Pack.-Einh.: 10 Stück	Art.-Nr. 5164 (ES 28 EH links)	Art.-Nr. 5184 (ES 28 W links)
Endstück rechts Pack.-Einh.: 10 Stück	Art.-Nr. 5165 (ES 28 EH rechts)	Art.-Nr. 5185 (ES 28 W rechts)

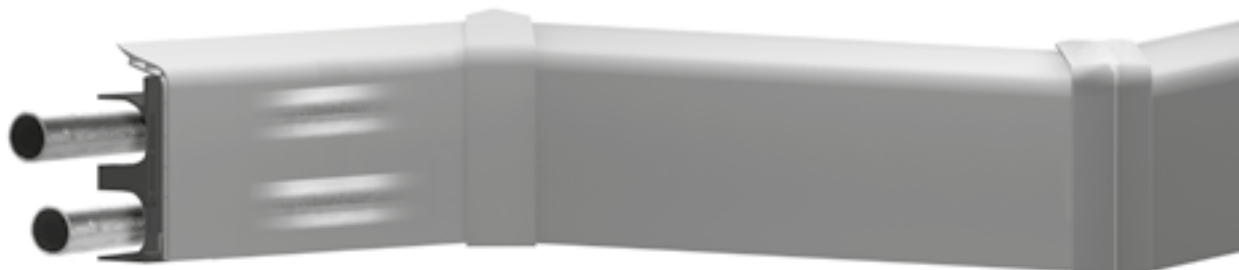

Wir empfehlen, die Schellen alle 50 cm zu setzen. Bei problematischen Wänden sind Schellen in engeren Abständen zu setzen. Ein Gesamtaußendurchmesser von 28 mm darf (speziell am Fitting) nicht überschritten werden.



HKU Art.-Nr. 1412

HKU zweiteilig mit 1/2" Innengewinde

Der zweiteilige HZ Heizkörperanschluss aus Messing mit 1/2" Innengewinde ist für Übergangverschraubungen vorzugsweise für Mehrschichtverbundrohre geeignet. Er kann sowohl für den rechten, linken als auch für den mittigen Anschluss am Heizkörper verwendet werden. Aufgrund des flachen Rücklaufes kann auf das Wandausstemmen verzichtet werden. Geeignet für AWA-E, AWA, PBV und PBV-L

Art.-Nr. 1412 (HKU 1/2 I), di = 1/2" Innengewinde

Die richtige Übergangverschraubung erfragen Sie bei Ihrem Verbundrohrhersteller.

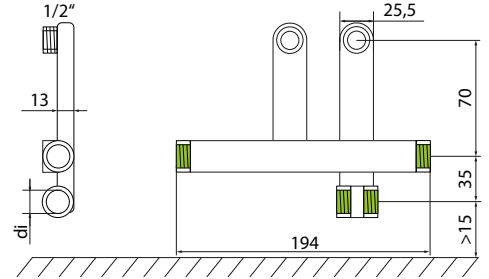

HKU Art.-Nr. 1434

HKU zweiteilig mit 3/4" Eurokonus

Der zweiteilige HZ Heizkörperanschluss aus Messing mit 3/4" Außengewinde Eurokonus ist für Übergangverschraubungen vorzugsweise für Mehrschichtverbundrohre geeignet. Er kann sowohl für den rechten, linken als auch für den mittigen Anschluss am Heizkörper verwendet werden. Aufgrund des flachen Rücklaufes kann auf das Wandausstemmen verzichtet werden. Geeignet für AWA-E, AWA, PBV und PBV-L

Art.-Nr. 1434 (HKU 3/4 E), da = 3/4" AG Eurokonus

Die richtige Übergangverschraubung erfragen Sie bei Ihrem Verbundrohrhersteller.

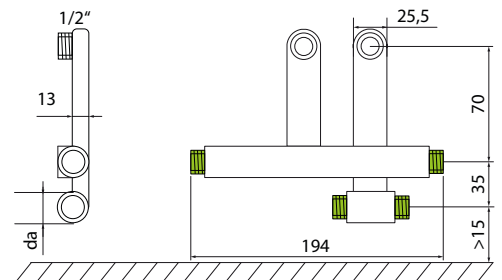

HKU Art.-Nr. 1415/1418

HKU zweiteilig zum Löten

Der zweiteilige HZ Heizkörperanschluss aus Messing ist zum Löten für Kupferrohre geeignet. Er kann sowohl für den rechten, linken als auch für den mittigen Anschluss am Heizkörper verwendet werden. Aufgrund des flachen Rücklaufes kann auf das Wandausstemmen verzichtet werden. Geeignet für AWA-E, AWA, PBV und PBV-L

Art.-Nr. 1415 (HKU 15), di = 15 mm, da* = 18 mm

Art.-Nr. 1418 (HKU 18), di = 18 mm, da* = 22 mm

* da = Lötstufe erforderlich.

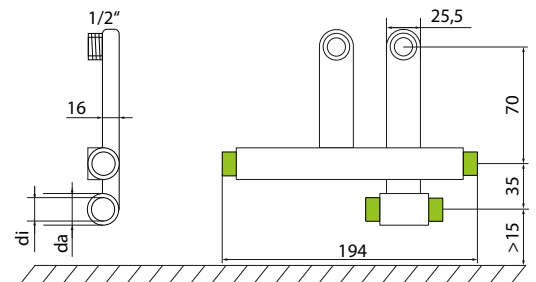

HKU Art.-Nr. 1015/1018

HKU zweiteilig zum Löten

Der zweiteilige HZ Heizkörperanschluss aus Messing ist zum Löten für Kupferrohre geeignet. Er kann sowohl für den rechten, linken als auch für den mittigen Anschluss am Heizkörper verwendet werden. Im Kreuzbereich von Vor- und Rücklauf ist im Putz eine Aussparung von ca. 15 mm Tiefe und ca. 30 mm Breite für den Heizkörperanschluss auszustemmen. Geeignet für AWA-E, AWA, PBV und PBV-L

Art.-Nr. 1015 (HKU 15 L), di = 15 mm, da* = 18 mm

Art.-Nr. 1018 (HKU 18 L), di = 18 mm, da* = 22 mm

Der HZ Heizkörperanschluss für Rohrdurchmesser 15 mm und 18 mm kann mit der Holzwerkstoffleiste SLHW (Seite 31) verarbeitet werden. Entfernen Sie hierzu mit einer Kneifzange den Mittelsteg an der Sockelleiste im Bereich des Anschlusses!

* da = Lötstufe erforderlich.

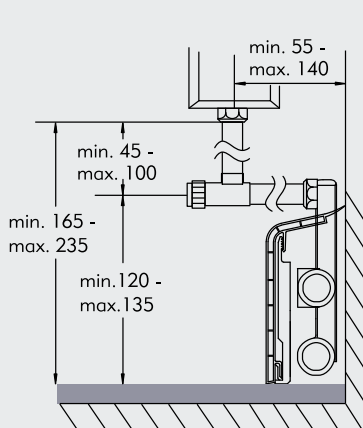
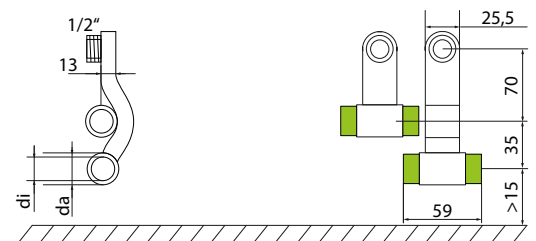

Für die Anbindung des Heizkörperanschlusses mittels Ausgleichs-, Winkel-Absperr- oder Passbogenverschraubung an den Heizkörper bieten wir verschiedene Alternativen auf den Seiten 34-35 an.

Hierzu sind nur die von HZ gelieferten metallisch dichten- den Klemmringverschraubungen zugelassen. Weichdichten- de Verschraubungen sind keinesfalls zulässig!

Der Ausschnitt in der Sockelleiste gelingt am besten mit unserer Aus- klinkzange (Art.-Nr. 9150). Alternativ empfehlen wir Abdeckblenden im passenden Dekor (siehe Seite 38).

HINWEIS: Vor Einbau der Heizkörperanschlüsse ist zu prüfen, ob alle Dichtmittel eingelegt sind.





AWA Ausgleichs-Winkel-Absperrverschraubung

Aus Kupferrohr mit Klemmringverschraubung $\frac{1}{2}$ " , \varnothing 15 mm, für die Verbindung zwischen HZ HKU und Ventilkompaktheizkörper, vernickelt.
Bedarf: 1 Paar/HZ Heizkörperanschluss

Art.-Nr. 1022 (AWA)

- absperierbar
- voreinstellbar
- 15 mm Kupferrohr, vernickelt
- passt zu allen HZ Heizkörperanschlüssen
- Tiefe: 125 mm
- Höhe: 100 mm
- Höhe und Tiefe durch Ablängen frei wählbar
- inkl. Klemmringverschraubung zum Heizkörperanschluss
- Klemmringverschraubung zum Übergang auf den Heizkörper Art.-Nr. 1025/1026 s. S. 35
- **kein Hahnblock erforderlich**



Hierzu sind nur die von HZ gelieferten metallisch dichtenden Klemmringverschraubungen zugelassen. Weichdichtende Verschraubungen sind keinesfalls zulässig!

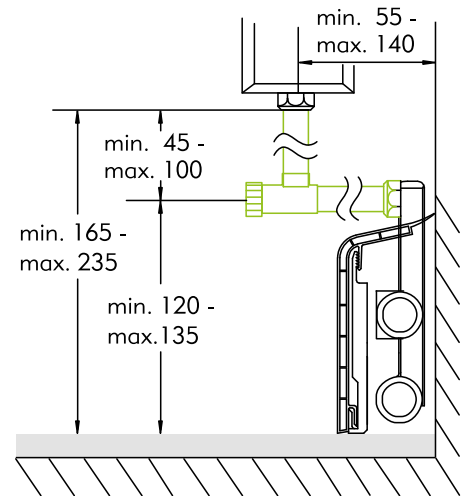

AWA Ausgleichs-Winkel-Absperrverschraubung, entleerbar/lang

Aus Kupferrohr mit Klemmringverschraubung $\frac{1}{2}$ " , \varnothing 15 mm, Achslänge horizontal: 150 mm, für die Verbindung zwischen HZ HKU und Ventilkompaktheizkörper, vernickelt. Geeignet für dreilagige Heizkörper.

Bedarf: 1 Paar/HZ Heizkörperanschluss

Art.-Nr. 1023L (AWA-E)

- absperierbar
- voreinstellbar
- entleerbar
- 15 mm Kupferrohr, vernickelt
- passt zu allen HZ Heizkörperanschlüssen
- Tiefe: 150 mm
- Höhe: 100 mm
- Höhe und Tiefe durch Ablängen frei wählbar
- inkl. Klemmringverschraubung zum Heizkörperanschluss
- Klemmringverschraubung zum Übergang auf den Heizkörper Art.-Nr. 1025/1026 s. S. 35
- **kein Hahnblock erforderlich**



Hierzu sind nur die von HZ gelieferten metallisch dichtenden Klemmringverschraubungen zugelassen. Weichdichtende Verschraubungen sind keinesfalls zulässig!

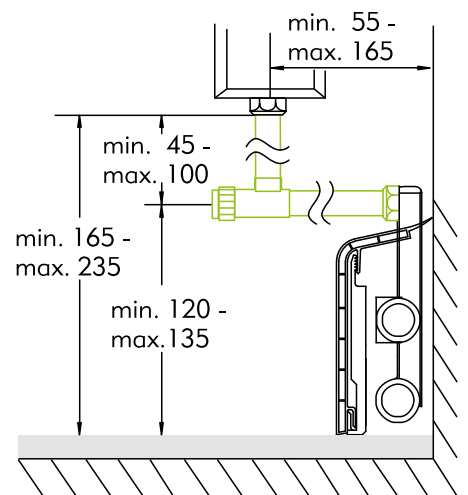

HZ Heizkörperanschlüsse und Ausgleichs-Winkel-Absperrverschraubungen sind für einen Betriebsüberdruck von maximal 10 bar und einer Dauerbetriebstemperatur von maximal 100° C geeignet. Für beabsichtigte Betriebsbedingungen über diesen maximalen Werten kontaktieren Sie uns bitte vorher.

Für alle von HZ gelieferten Klemmringverschraubungen gilt immer: Überwurfmutter handfest anziehen und mit einem Schraubenschlüssel maximal eine Umdrehung nachziehen.

Falls eine spannungsfreie Rohrausdehnung nicht möglich ist, sind handelsübliche Kompensatoren einzubauen.

ACHTUNG: Das Absperrventil der HZ-AWA niemals ausdrehen!



PBV Passbogenverschraubung

Aus Kupferrohr mit Klemmringverschraubung $\frac{1}{2}$ " \varnothing 15 mm, für die Verbindung zwischen HZ HKU und Ventilkompaktheizkörper, vernickelt.
 Bedarf: 1 Paar/HZ Heizkörperanschluss

Art.-Nr. 1021 (PBV)

- 15 mm Kupferrohr, vernickelt
- passt zu allen HZ Heizkörperanschlüssen
- Tiefe: 120 mm
- Höhe: 72 mm
- Höhe und Tiefe durch Ablängen frei wählbar
- inkl. Klemmringverschraubung zum Heizkörperanschluss
- Klemmringverschraubung zum Übergang auf den Heizkörper Art.-Nr. 1025/1026 s. unten
- **kein Hahnblock erforderlich**

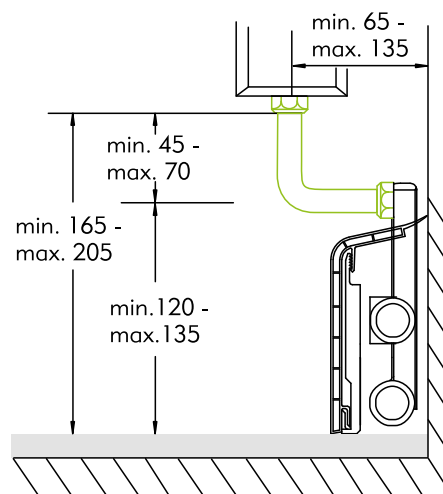

Hierzu sind nur die von HZ gelieferten metallisch dichtenden Klemmringverschraubungen zugelassen. Weichdichtende Verschraubungen sind keinesfalls zulässig!

PBV Passbogenverschraubung, lang

Aus Kupferrohr mit Klemmringverschraubung $\frac{1}{2}$ " \varnothing 15 mm, für Heizkörper mit seitlichem Anschluss in Verbindung mit HZ-HKU zweiteilig, vernickelt.
 Bedarf: 1 Paar/HZ Heizkörperanschluss

Art.-Nr. 1031 (PBV-L)

- 15 mm Kupferrohr, vernickelt
- Tiefe: Vorlauf 120 mm
- Rücklauf 120 mm
- Höhe: Vorlauf 1000 mm
- Rücklauf 72 mm
- Höhe und Tiefe durch Ablängen frei wählbar
- Vorlauf mit Thermostatkopf und Rücklauf muss Ventil in Axialform oder Winkelform mit Klemmring für 15 mm \varnothing sein
- inkl. Klemmringverschraubung zum Heizkörperanschluss
- Passbogenverschraubung Art.-Nr. 1031 in Verbindung mit zweiteiligen, flachen Heizkörperanschlüssen (S. 32/33) kann bei Verbundrohr bis 20 mm \varnothing , bei Kupferrohr bis 18 mm \varnothing verwendet werden
- Klemmringverschraubung zum Übergang auf den Heizkörper Art.-Nr. 1025/1026 s. unten
- **kein Hahnblock erforderlich**



Hierzu sind nur die von HZ gelieferten metallisch dichtenden Klemmringverschraubungen zugelassen. Weichdichtende Verschraubungen sind keinesfalls zulässig!

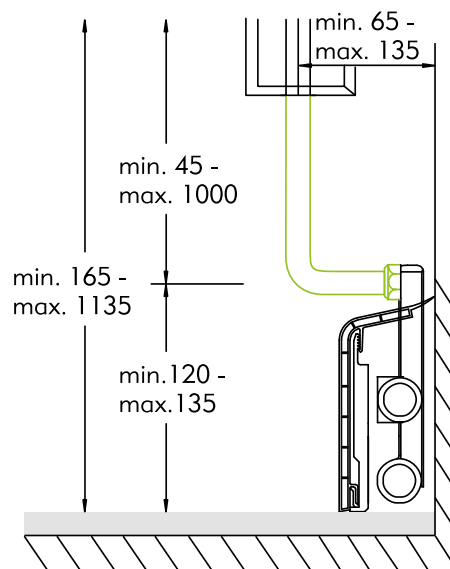

Für den Anschluss der Ausgleichs-Winkel-Absperr-Verschraubungen und Passbögen sind nur die von HZ gelieferten metallisch dichtenden Klemmringverschraubungen zugelassen. Weichdichtende Verschraubungen sind keinesfalls zulässig!

Klemmringverschraubung Art.-Nr. 1025 (KVA)

Vernickelte Klemmringverschraubung für die Verbindung von Passbogen (PBV) oder Ausgleichswinkelabsper Verschraubung (AWA-E, AWA) und Ventilkompaktheizkörper mit $\frac{3}{4}$ " Außengewinde.
 Pack.-Einheit: 10 Stück
 Bedarf: 2 Stück pro Paar AWA/PBV

Klemmringverschraubung Art.-Nr. 1026 (KVI)

Vernickelte Klemmringverschraubung mit Doppelnippel für die Verbindung von Passbogen (PBV) oder Ausgleichswinkelabsper Verschraubung (AWA-E, AWA) und Ventilkompaktheizkörper mit $\frac{1}{2}$ " Innengewinde.
 Pack.-Einheit: 10 Stück
 Bedarf: 2 Stück pro Paar AWA/PBV

Klemmringverschraubung Art.-Nr. 1034 (KV 15)

Vernickelte Klemmringverschraubung passend zum oberen Anschluss aller HZ Heizkörperanschlüsse, für CU- und Weichstahlrohre, \varnothing 15 mm.
 Pack.-Einheit: 10 Stück
 Bedarf: 2 Stück pro Paar AWA/PBV



MONTAGEVIDEO



1. Platzierung des Heizkörpers und Anschlusses festlegen
2. Mit Dosenbohrer \varnothing 83 mm für Mauerwerk zwei Aussparungen fertigen und seitliche Wangen abspitzen
3. HZ Schellen setzen, Rohre und T-Stücke (bauseits) montieren
4. HZ Anschlussbögen einpassen, ggf. Tiefenmaß (T) passend zum Heizkörper kürzen
5. Anschlussbögen fest an T-Stücken montieren, HZ Abdeckblende aufchieben und an Wand befestigen (Dübel)
6. Anschlussbögen mit Absperrverschraubung des Heizkörpers verbinden, Dichtigkeitsprobe vornehmen
7. Abdeckblende ausrichten, festziehen, HZ Sockelleiste montieren

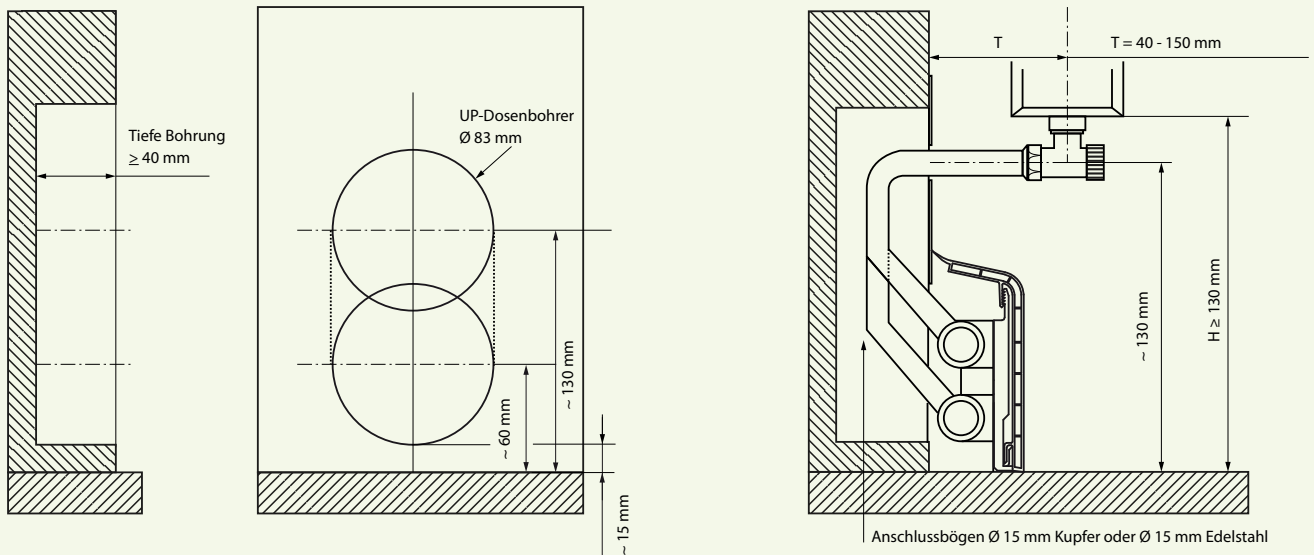

HKU-UP 15 CU, Art.-Nr. 1616

mit Anschlussbögen in Kupfer \varnothing 15 mm, zum Löten und Pressen inkl. Abdeckblende weiß, RAL 9010 (auch streichfähig) mit Rohraustritt \varnothing 15 mm, 2 Schrauben und Dübel



HKU-UP 15 Inox, Art.-Nr. 1626

mit Anschlussbögen in Edelstahl \varnothing 15 mm, zum Pressen und Klemmschrauben inkl. Abdeckblende weiß, RAL 9010 (auch streichfähig) mit Rohraustritt \varnothing 15 mm, 2 Schrauben und Dübel

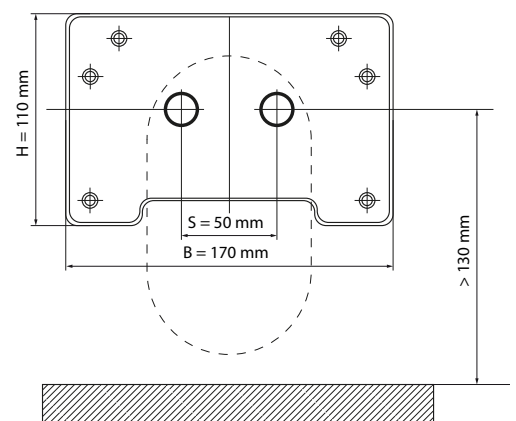
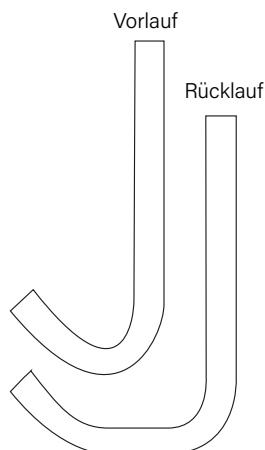

Lieferumfang: Anschlussbögen inkl. Abdeckblende mit 2 Schrauben und Dübel



HKU zweiteilig zum Schrauben variabel 3/4" Eurokonus Art.-Nr. 1534 (HKU VAR)

HZ-Heizkörperanschluss variabel 3/4" Eurokonus, ohne Ausstemmen der Wand, rechts, links und mittig verwendbar, Messing vernickelt geeignet für AWA-E, AWA, PBV und PBV-L

Bedarf: 1 Paar / HZ Heizkörperanschluss
Pack.-Einheit: 10 Paar



Hierzu sind nur die von HZ gelieferten metallisch dichtenden Klemmringverschraubungen zugelassen. Weichdichtende Verschraubungen sind keinesfalls zulässig!



HZ Verschraubung 3/4" Eurokonus für Mehrschichtverbundrohre

HZ-Verschraubung 3/4" passend zum HZ Heizkörperanschluss #1534 für Mehrschichtverbundrohr Ø 16, Ø 20 = Mehrschichtverbundrohr

Bedarf: 1 Set / HZ Heizkörperanschluss
Pack.-Einheit: 4 Paar = 1 Set

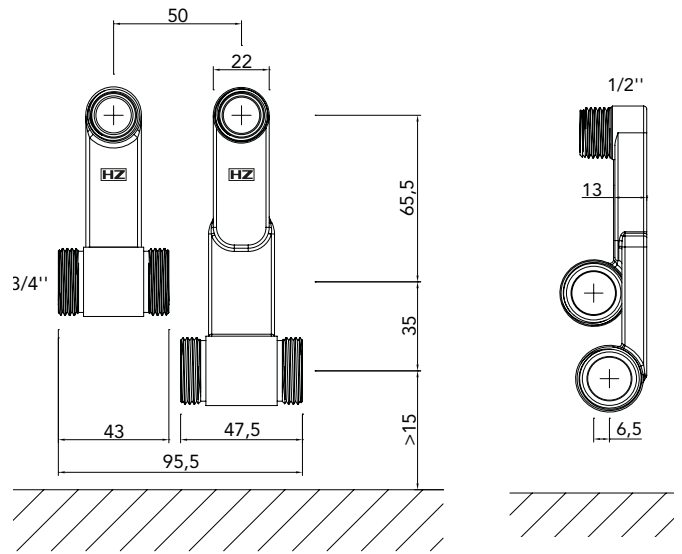

da = 16 x 2,0 mm Art.-Nr. 1540 (VER 16x2)	da = 16 x 2,2 mm Art.-Nr. 1541 (VER 16x2,2)	da = 16 x 2,25 mm Art.-Nr. 1542 (VER 16x2,25)	da = 20 x 2,0 mm Art.-Nr. 1543 (VER 20x2)
da = 20 x 2,25 mm Art.-Nr. 1545 (VER 20x2,25)	da = 20 x 2,8 mm Art.-Nr. 1546 (VER 20x2,8)	da = 20 x 2,5 mm Art.-Nr. 1550 (VER 20x2,5)	



Ausschließlich die HZ-Verschraubungen sind so konzipiert, dass sie unter die HZ-Sockelleisten passen.



HZ Verschraubung 3/4" Eurokonus für Metallrohre

HZ-Verschraubung 3/4" passend zum HZ Heizkörperanschluss #1534 für Metallrohre Ø 15, Ø 18 = Edelstahl, Kupfer, C-Stahl

Bedarf: 1 Set / HZ Heizkörperanschluss
Pack.-Einheit: 4 Paar = 1 Set

da = 15 x 1,0 mm Art.-Nr. 1548 (VER 15x1)	da = 18 x 1,0 mm Art.-Nr. 1549 (VER 18x1)
--	--



HZ Montage- und Abdrückhilfe Art.-Nr. 9154 (MAH)

HZ Montage- und Abdrückhilfe, bestehend aus: 1 CU-Bogen 180° + 2 x Art. Nr. 1034



Heizkörperanschluss-Set Art. 1522

Set bestehend aus:
Art.-Nr. 1534 (HKU VAR)
Art.-Nr. 1022 (AWA)
Art.-Nr. 1025 (KVA) (2 Stück)



Für den Anschluss der Ausgleichs-Winkel-Absperr-Verschraubungen und Passbögen sind nur die von HZ gelieferten metallisch dichtenden Klemmringverschraubungen zugelassen. Weichdichtende Verschraubungen sind keinesfalls zulässig!



HZ Heizkörperanschlüsse und Ausgleichs-Winkel-Absperr-Verschraubungen sind für einen Betriebsüberdruck von maximal 10 bar und einer Dauerbetriebstemperatur von maximal 100° C geeignet. Für beabsichtigte Betriebsbedingungen über diesen maximalen Werten kontaktieren Sie uns bitte vorher.

Für alle von HZ gelieferten Klemmringverschraubungen gilt immer: Überwurfmutter handfest anziehen und mit einem Schraubenschlüssel maximal eine Umdrehung nachziehen. Falls eine spannungsfreie Rohrausdehnung nicht möglich ist, sind handelsübliche Kompensatoren einzubauen.





Für die zeitsparende und optisch ansprechende Montage der Sockelleisten und Heizkörperanschlüsse bietet HZ ein umfangreiches Zubehörsortiment an:

- Weiche, selbstklebende Dichtlippe, um HZ Profile zur Wand bzw. zum Boden hin bis zu 10 mm zu verlängern und Unebenheiten oder Differenzen an Wand und Boden auszugleichen
- Ausklinkzange und Abdeckblende für eine schnelle und saubere Verarbeitung der HZ Heizkörperanschlüsse in Verbindung mit den HZ Kunststoffsockelleisten
- AWA Montagelehre zum schnellen Einmessen und Markieren des Höhen- und Tiefenabstandes zwischen Heizkörperverschraubung und HZ HKU und Übertragen der Maße auf HZ AWA und HZ PBV.

- Ersatzschieber Art.-Nr. 2001 (HZ Schellen Art.-Nr. 2150, 2250, 2151, 2152 und 2158 werden zusammen mit den Schiebern ausgeliefert. Bei Verlust des Schiebers können Sie den Ersatzschieber getrennt bestellen.)
- Verpackungsfolie (Schlauchfolie) zum optionalen Schutz der Sockelleiste vor der Montage



Für exakte Gehrungsschnitte empfehlen wir die Verwendung der Gehrungsschneidlade Art.-Nr. 146.

		Ahorn	Buche hell	Buche dunkel	Esche weiß	Nussbaum	Eiche hell	Eiche dunkel	Weiß (RAL 9010)	Grau (RAL 7035)
	Abdeckblende zum Abdecken der Sockelleistenausparung für den HZ Heizkörperanschluss Pack.-Einh.: 10 Stück	Art.-Nr. 1310 (AB A)	Art.-Nr. 1320 (AB BH)	Art.-Nr. 1330 (AB BD)	Art.-Nr. 1380 (AB W) gleich Weiß	Art.-Nr. 1350 (AB NB)	Art.-Nr. 1360 (AB EH)	Art.-Nr. 1370 (AB ED)	Art.-Nr. 1380 (AB W) gleich Esche weiß	Art.-Nr. 1390 (AB G)
	Dichtlippe weiche, selbstklebende Dichtlippe zum Verlängern der Sockelleiste zur Wand und zum Boden, Pack.-Einh.: 48 m Länge 2 m	—	Art.-Nr. 52168 (DLW EH) gleich Eiche hell	—	Art.-Nr. 52188 (DLW W) gleich Weiß	—	Art.-Nr. 52168 (DLW EH) gleich Buche hell	—	Art.-Nr. 52188 (DLW W) gleich Esche weiß	Art.-Nr. 52198 (DLW G)

		Graphit	Alu
	Abdeckblende zum Abdecken der Sockelleistenausparung für den HZ Heizkörperanschluss Pack.-Einh.: 10 Stück	Art.-Nr. 1311 (AB Gr)	Art.-Nr. 1312 (AB Al)



	Ersatzschieber passend zu allen HZ Schellen (außer SCH 2450) Pack.-Einh.: 40 Stück	Art.-Nr. 2001 (S 2001)
	Ausklinkzange zur schnellen und sauberen Sockelleistenausparung für den HZ Heizkörperanschluss	Art.-Nr. 9150 (AKZ)
	AWA-Montagelehre für HZ AWA und HZ PBV	Art.-Nr. 9153 (ML AWA)
	Verpackungsfolie aus PE, transparent 1 Rolle = 100 m Länge, Schlauchbreite 50 cm	Art.-Nr. 9148 (VF)
	Gehrungsschneidlade passend für Schnitte bei allen HZ Profilen	Art.-Nr. 146 (GSL)



Die HZ Steigstrangprofile in L-Form sind stabile Kunststoffhohlkammerprofile, die weiß durchgefärbt sind (ähnlich RAL 9010). Sie sind in 3m- oder 2m-Längen und in drei verschiedenen Abmessungen erhältlich.

Befestigt werden die Steigstrangprofile mit den dazugehörigen Befestigungsklammern, die in einem Abstand von ca. 50 cm gesetzt werden. Zur Befestigung der Klammern eignet sich der Nageldübel Art.-Nr. 204.

Sie sind speziell zum Verkleiden von in Ecken liegenden Rohren vorgesehen. Die Rohre können hierbei auch mit einer Wärmedämmung versehen sein. Verwendbar sind sie auch als Sockelleistenprofile für größere Rohrdimensionen.

Umfangreiches Zubehör zu den Steigstrangprofilen finden Sie auf Seite 41.

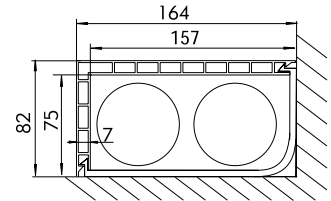

Maße des STP L
75 x 150 mm
Art.-Nr. 6280

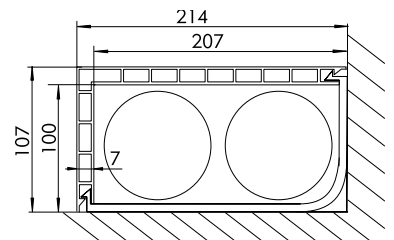

Maße des STP L
100 x 200 mm
Art.-Nr. 6380

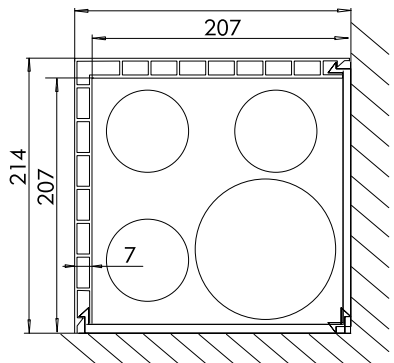

Maße des STP L
200 x 200 mm
Art.-Nr. 6480

	Steigstrangprofil L Kunststoffhohlkammerprofil weiß (RAL 9010), Pack.-Einh.: 24 m Länge 3 m	Innenmaß: 75 x 150 mm Art.-Nr. 6280 (STP L 75-150)	Innenmaß: 100 x 200 mm Art.-Nr. 6380 (STP L 100-200)	Innenmaß: 200 x 200 mm Art.-Nr. 6480* (STP L 200-200)
	Steigstrangprofil L Kunststoffhohlkammerprofil weiß (RAL 9010), Pack.-Einh.: 16 m Länge 2 m	Innenmaß: 75 x 150 mm Art.-Nr. 56280 (STP L 75-150)	Innenmaß: 100 x 200 mm Art.-Nr. 56380 (STP L 100-200)	Innenmaß: 200 x 200 mm Art.-Nr. 56480* (STP L 200-200)
	Befestigungs- klammer für Steigstrang L-Profil Bedarf: 2 Stück/Meter* Pack.-Einh.: 40 Stück	für STP L 75-150 Art.-Nr. 6289 (BFK L 75-150)	für STP L 100-200 Art.-Nr. 6389 (BFK L 100-200)	für STP L 200-200 Art.-Nr. 989 (BFK 200) <small>*Bedarf für STP 6480 4 Stück/Meter</small>
	HZ Enddeckel HZ Enddeckel aus Kunststoff für STP U Pack.-Einh.: 1 Stück	für STP 75-150 Art.-Nr. 884 (ES STP 150)	für STP 100-200 Art.-Nr. 984 (ES STP 200)	

* Bedarf für STP 6480 4 Stück/Meter



Für die Montage des Steigstrangprofils Art.-Nr. 6480 werden vier Befestigungsklammern Art.-Nr. 989 pro Meter benötigt, die in der Raumecke höhenversetzt montiert werden (siehe Abbildungen oben). Nach einem feinen Ansliff können die Profile mit Acrylfarbe gestrichen oder auch tapeziert werden.



Nageldübel Art.-Nr. 204 (ND 40-6)

Nageldübel mit Senkkopf und Schraubnagel.
Pack.-Einheit: 50 Stück
Bedarf: 2 Stück pro Befestigungsklammer





STP U

Steigstrangprofil aus Kunststoff in U-Form

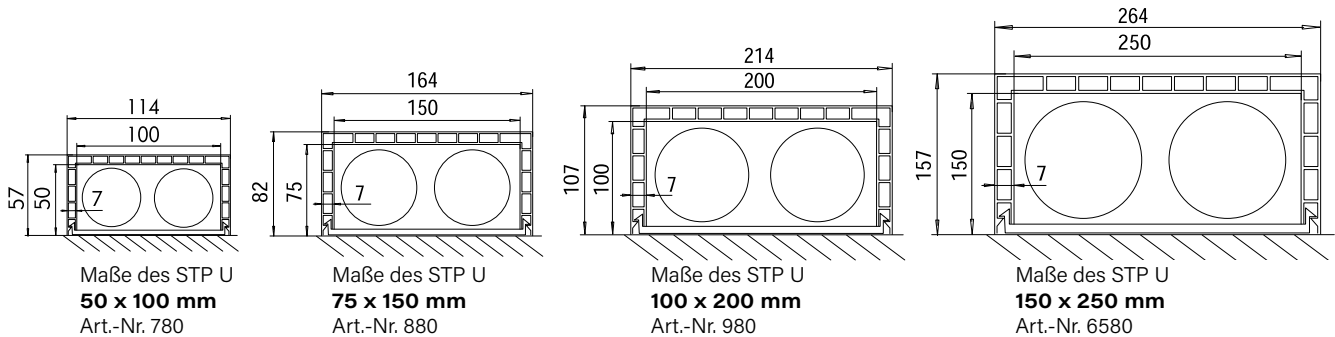

Die HZ Steigstrangprofile in U-Form sind stabile Kunststoffhohlkammerprofile, die weiß durchgefärbt sind (ähnlich RAL 9010). Sie sind zwei oder drei Meter lang und in vier verschiedenen Abmessungen erhältlich.

Befestigt werden die Steigstrangprofile mit den dazugehörigen Befestigungsklammern, die in einem Abstand von ca. 50 cm gesetzt werden. Zur Befestigung der Klammern eignet sich der Nageldübel Art.-Nr 204.

Die HZ Steigstrangprofile sind vielseitig einsetzbar. Sie können sowohl zum Verkleiden vertikal verlegter Heizungsrohre mit Dämmung als auch zum Abdecken von Sanitärleitungen, Solarleitungen im Außenbereich oder Lüftungsrohren verwendet werden.

Hinweis: Bei der Verwendung an Zimmerdecken muss auf eine ausreichende zusätzliche Befestigung geachtet werden.

Umfangreiches Zubehör zu den Steigstrangprofilen finden Sie auf Seite 41.



Bei Verlegung der Steigstrangprofile an der Decke muss aus Sicherheitsgründen das Profil zusätzlich mit Dübeln und Schrauben befestigt werden.

Nach einem feinen Anschliff können die Profile mit Acrylfarbe gestrichen oder auch tapeziert werden.



	Steigstrangprofil U Kunststoffhohlkammerprofil weiß (RAL 9010). Pack.-Einh.: 24 m Länge 3 m	Innenmaß: 50 x 100 mm Art.-Nr. 780 (STP 50-100)	Innenmaß: 75 x 150 mm Art.-Nr. 880 (STP 75-150)	Innenmaß: 100 x 200 mm Art.-Nr. 980 (STP 100-200)	Innenmaß: 150 x 250 mm Art.-Nr. 6580 (STP 150-250) Pack.-Einh.: 6 m/ Kart.
	Steigstrangprofil U Kunststoffhohlkammerprofil weiß (RAL 9010). Pack.-Einh.: 16 m Länge 2 m	Innenmaß: 50 x 100 mm Art.-Nr. 5780 (STP 50-100)	Innenmaß: 75 x 150 mm Art.-Nr. 5880 (STP 75-150)	Innenmaß: 100 x 200 mm Art.-Nr. 5980 (STP 100-200)	Innenmaß: 150 x 250 mm Art.-Nr. 56580 (STP 150-250) Pack.-Einh.: 4 m/ Kart.
	Befestigungsklammer für Steigstrang U-Profil Bedarf: 2 Stück/Meter Pack.-Einh.: 40 Stück	für STP 50-100 Art.-Nr. 789 (BFK 100)	für STP 75-150 Art.-Nr. 889 (BFK 150)	für STP 100-200 Art.-Nr. 989 (BFK 200)	für STP 150-250 Art.-Nr. 6589 (BFK 250)
	HZ Enddeckel HZ Enddeckel aus Kunststoff für STP U Pack.-Einh.: 1 Stück	für STP 50-100 Art.-Nr. 784 (ES STP 100)	für STP 75-150 Art.-Nr. 884 (ES STP 150)	für STP 100-200 Art.-Nr. 984 (ES STP 200)	



Nageldübel Art.-Nr. 204 (ND 40-6)

Nageldübel mit Senkkopf und Schraubnagel.
 Pack.-Einheit: 50 Stück
 Bedarf: 2 Stück pro Befestigungsklammer





Für den vielseitigen Einsatz der Steigstrangprofile steht ein umfangreiches Zubehörsortiment zur Verfügung.

- Mit der weißen selbstklebenden Dichtlippe werden Unebenheiten zur Wand ausgeglichen.
- Für die Verbindung zwischen zwei Steigstrangprofilen wird der universelle Stoßverbinder eingesetzt.
- Steigstrangrosetten dienen zur optischen Abdeckung bei seitlichem Rohraustritt.
- Abgerundet wird das Zubehör mit Revisionstüren in verschiedenen Abmaßen.



Das Abhebewerkzeug ist speziell für HZ Steigstrangprofile konzipiert und ermöglicht eine zerstörungsfreie Demontage des Profils zu Revisionszwecken.

	Nageldübel Nageldübel mit Senkkopf und Schraubnagel. Pack.-Einh.: 50 Stück Bedarf: 2 Stück pro Befestigungsklammer	Art.-Nr. 204 (ND 40-6)	—	—
	Steigstrang-rosette für den seitlichen Rohraustritt aus dem Steigstrangprofil	Rohre bis Ø 18 mm Art.-Nr. 6081 (STR 18)	Rohre bis Ø 22 mm Art.-Nr. 6082 (STR 22)	
	Weiche Dichtlippe zum Abdichten des STP zur Wand, weiß, selbstklebend, Länge 2 m, Pack.-Einh.: 48 m	Art.-Nr. 6088 (DLW)	—	—
	Stoßabdeckprofil für alle HZ Steigstrangprofile, weiß, zweiteilig, Pack.-Einh.: 1 Stück	Art.-Nr. 6030 (ST STP)	—	—
	Revisionstür aus Stahlblech, zum Einbau in STP Nr. 980, 6380, 6480, 6580, weiß	15 x 15 cm Art.-Nr. 6018 (RT 15-15)	15 x 20 cm Art.-Nr. 6028 (RT 15-20)	15 x 25 cm Art.-Nr. 6038 (RT 15-25)
	HZ Abhebewerkzeug zur Demontage der HZ Steigstrangprofile	Art.-Nr. 9151 (AW)	—	—

NEU!





Das Unternehmen

Seit der Firmengründung im Jahre 1963 ist aus der Idee der Rohrverkleidung bei der Vorwandinstallation ein Komplettangebot rund um die Heizung und das Rohr entstanden. Heute präsentiert sich unser traditionsreiches Familienunternehmen als Systemanbieter für die Vorwandinstallation mit drei Produktgruppen. Neben den von uns entwickelten Sockelleistenprofilen bieten wir für die vertikale Rohrverkleidung HZ Steigstrangprofile und für die Anbindung an den Heizkörper die HZ Anschlussgruppen an.

In den vergangenen Jahrzehnten hat HZ immer wieder seinen Innovationsgeist unter Beweis gestellt.

Unser Firmensitz befindet sich in Ingelheim am Rhein, ca. 60 km südwestlich von Frankfurt am Main gelegen. Hier werden auf modernsten Produktionsanlagen im Dreischichtbetrieb unsere hochwertigen Kunststoffprofile und Formteile unter ständiger Qualitätskontrolle hergestellt.

Auf eine umweltschonende Produktion wird hierbei besonderer Wert gelegt.

Die Betreuung unserer Kunden in den westdeutschen Bundesländern und im Ausland erfolgt über unsere Zentrale in Ingelheim, an die ein modernes Logistikzentrum angeschlossen ist. Unsere Kunden in den ostdeutschen Bundesländern werden seit 1997 von der Hans Weitzel GmbH in Leipzig betreut.

Der Vertrieb unserer Produkte erfolgt über den Fachgroßhandel und garantiert Ihnen eine schnellstmögliche Verfügbarkeit.

Das Unternehmen ist nach DIN EN ISO 9001:2015 zertifiziert.





Werbemittelanforderung

Bitte schicken Sie uns kostenlos und unverbindlich:

- Prospektmappe
- Musterbox

Firma*

Straße*

Nummer*

Die mit * gekennzeichneten Felder sind Pflichtfelder.

Zustimmung Versand Mustermaterial und Produktunterlagen:

Ja, hiermit bitte ich um Zusendung aller künftig angeforderten Mustermaterialien und Produktunterlagen. Der Versand erfolgt ausschließlich auf eigene Anforderung und nicht automatisch.

Widerrufsrecht:

Alle Angaben sind freiwillig. Ihre Einwilligung ist jederzeit ohne Angaben von Gründen für die Zukunft schriftlich (verkauf@hz-weitzel.de) oder Hans Weitzel GmbH & Co. KG, Konrad-Adenauer-Str. 20, 55218 Ingelheim) widerruflich. Die Verarbeitung Ihrer Daten erfolgt entsprechend unseren Datenschutzrechtlichen Hinweisen (<https://www.hz-weitzel.de/datenschutz>).

Bitte senden Sie diese Seite per Fax an uns:

+49 (0) 6132 / 78 36 0

z. Hd. / Funktion

PLZ*

Ort*

Unterschrift*

Hans Weitzel GmbH & Co. KG

Konrad-Adenauer-Straße 20
D-55218 Ingelheim

Hans Weitzel GmbH

Am Exerzierplatz 10
D-04158 Leipzig / Radefeld

Internet: www.hz-weitzel.de | E-Mail: verkauf@hz-weitzel.de



Finden Sie alle Produkte, Downloads und Neuigkeiten direkt online.

Die hier und in unseren gesamten Unterlagen enthaltenen Angaben – einschließlich der Abbildungen – entsprechen dem aktuellen Stand unserer Kenntnisse und sind nach bestem Wissen richtig und zuverlässig. Sie stellen jedoch keine verbindliche Eigenschaftszusicherung dar. Eine solche Zusicherung erfolgt nur über unsere Erzeugnisnormen.

Der Anwender dieser Erzeugnisse muss in eigener Verantwortung über dessen Eignung für den vorgesehenen Einsatz sorgfältig prüfen, erproben und entscheiden.

Unsere Haftung richtet sich ausschließlich nach unseren Liefer- und Zahlungsbedingungen. Technische Änderungen vorbehalten.

Hans Weitzel GmbH & Co. KG kann den Käufer in der Regel nur anwendungstechnisch unterstützen. Bei Fragen wenden Sie sich bitte direkt an uns: +49 (0) 6132 - 790 890 oder verkauf@hz-weitzel.de.

AGB

Die uns erteilten Aufträge liefern wir gerne auf Grundlage unserer AGBs an Sie aus. Diese können Sie jederzeit auf unserer Homepage (<https://www.hz-weitzel.de/allgemeine-geschaeftsbedingungen>) einsehen. Gerichtsstand: Mainz.



Hans Weitzel GmbH & Co. KG

Konrad-Adenauer-Straße 20
D-55218 Ingelheim
www.hz-weitzel.de

Verkauf

Telefon: +49 (0) 61 32 / 790 89-10
+49 (0) 61 32 / 790 89-12
+49 (0) 61 32 / 790 89-21
+49 (0) 61 32 / 790 89-23
Telefax: +49 (0) 61 32 / 78 36-0
E-Mail: verkauf@hz-weitzel.de

Export

Telefon: +49 (0) 61 32 / 790 89-11
Telefax: +49 (0) 61 32 / 78 36-11
E-Mail: export@hz-weitzel.de

Muster & Prospektmaterial

Telefon: +49 (0) 61 32 / 790 89-0
Telefax: +49 (0) 61 32 / 78 36-0

Hans Weitzel GmbH

Am Exerzierplatz 10
D-04158 Leipzig/Radefeld

Verkauf

Telefon: +49 (0) 341 / 467 96-10
+49 (0) 341 / 467 96-13
Telefax: +49 (0) 341 / 467 96-33
E-Mail: info@hz-weitzel.de

Zur vollständigen Darstellung unserer Produkte und deren Montage verwenden Sie diesen Gesamtkatalog bitte nur in Verbindung mit der HZ Montageanleitung.

© Hans Weitzel GmbH & Co. KG